

# **REF** KING-SSBA-20



**EN** USER MANUAL

**CZ** NÁVOD K OBSLUZE

**EE** KASUTUSJUHEND

**HR** KORSNIČKE UPUTE

**LT** NAUDOJIMO INSTRUKCIJA

**LV** LIETOTĀJA INSTRUKCIJA

**PT** MANUAL DO UTILIZADOR

**RO** IINSTRUCȚIUNI DE UTILIZARE

**SE** BRUKSANVISNING

**SI** NAVODILA ZA UPORABO

**SK** POUŽÍVATEĽSKÁ PRÍRUČKA

# SHOWER SEAT WITH BACKREST & ARMRESTS

## INTENDED USAGE:

The *KING Shower Seat with Backrest and Armrests* allows the user an increase in independence during the shower stage of daily personal hygiene, reducing muscle fatigue due to standing position as well as slip and injuries risks. The non slip rubber feet ensure grip with the floor, and the versions provided with the height adjustable legs allow the user to change easily the total height according to their requirements. In addition, the shower seat with customised height can be used with different length settings between the front and rear legs. In particular, the front legs can be lower than the rear ones: this allows the user to keep a more correct posture while taking a shower, as well as to facilitate standing and sitting procedures. Due to its flexibility, the shower seat can be positioned even on a bumpy and irregular floor, like those typical of many shower trays. The backrest and armrests give additional safety and comfort. The shower seat can be easily moved due to its light weight.

## INDICATIONS AND CONTRAINDICATIONS:

The KING Shower Seat is aimed to elderly people, wheelchair users, people with reduced mobility of lumbar, knee or hip, and to all those who have difficulty to maintain the standing position during the shower stages of daily personal hygiene. The user is required to have autonomy of balance during the sitting and standing procedures as well as to have adequate ability to keep sitting. The shower seat must not be used if the user has problems related to balance or perception disorders.

## SAFETY WARNING AND INDICATIONS:

- The maximum user weight indicated in the fitting instructions must not be exceeded.
- Before every use, be sure the shower seat is correctly assembled in a stable position.
- The shower seat can be used only on surface that are free from obstacles.
- During assembly, strictly adhere to what is shown in the User Manual.
- The risk of finger injuries may increase during the mounting process.
- Do not swing on the shower seat, this may lead to slipping, overturning or subsidence of the legs. Always keep the shower seat on its 4 legs.
- Do not modify the shower seat and its components in any way.
- Do not use the shower seat if damaged or altered in any way. Cracks and deformations may strongly affect the performances and safety of the device.
- After use, the shower seat should be removed from the shower tray to avoid any obstruction.
- Do not use the shower seat for a different purpose from the intended one.
- The shower seat must not be stored outdoors.

## MAINTENANCE INFO:

The products maintenance consists of the cleaning and sanitation procedures. In order to guarantee a safe use and adequate standard of hygiene, the user should perform these procedures before every use.

The user has to make certain of the structural integrity of the device and its components and the tightness of the screws must be checked. For cleaning and sanitation procedures, follow the steps below:

1. Gloves should be worn.
2. Remove the evident dirt before to proceed with the most accurate disinfection.
3. Use water or non aggressive detergent for the cleaning procedure.
4. Wipe with a dry and clean cloth

**Alternatively, the product can be cleaned in domestic dishwashers at the maximum temperature.**

## REUSE REQUIREMENTS:

The product is suitable for reuse by other users. Before reuse by others, the product must be correctly cleaned and sanitized. Before the transfer of the product to others, the product must be checked by qualified dealers.

## CORRECT DISPOSAL PROCEDURE:

Do not dispose of the product in the normal household waste. Ask your local authority beforehand for the correct and environmentally friendly way to dispose it.

## INCIDENT REPORTING:

If there was a serious incident involving this device, contact the manufacturer of this product at [info@lmglobaldesign.com](mailto:info@lmglobaldesign.com) and the responsible authority in your country.

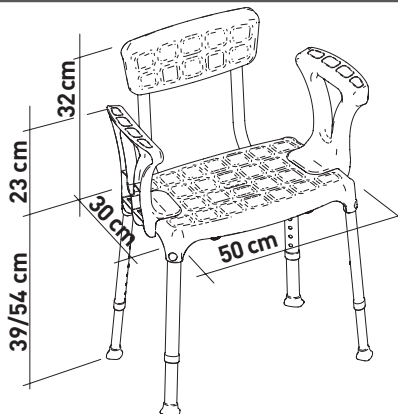

# SHOWER SEAT WITH BACKREST & ARMRESTS

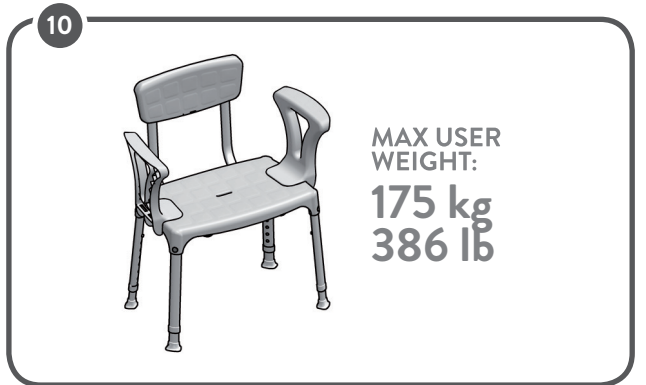
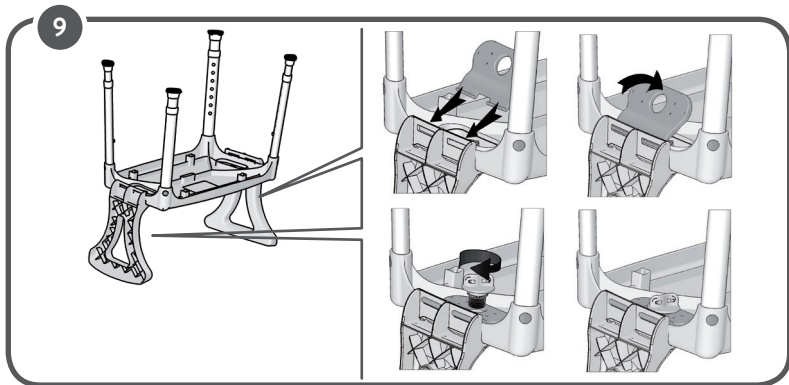
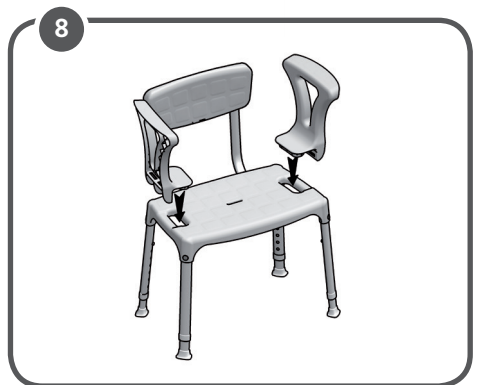
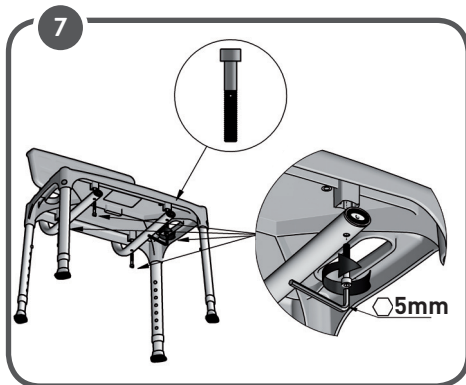
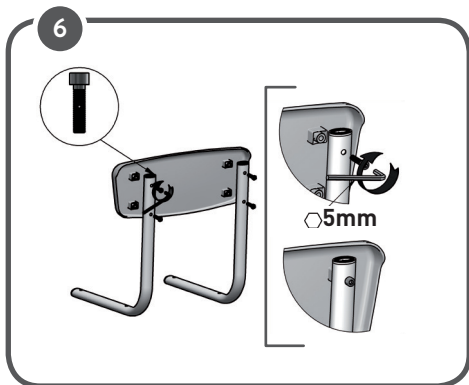
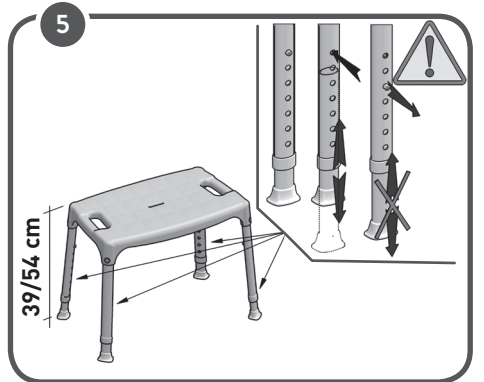
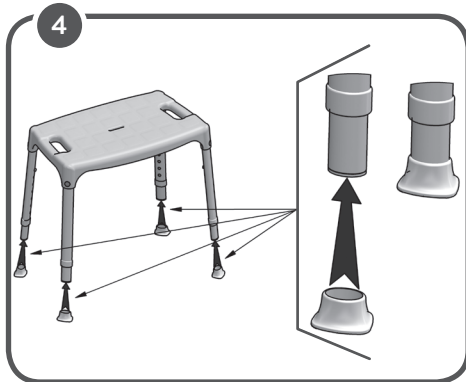
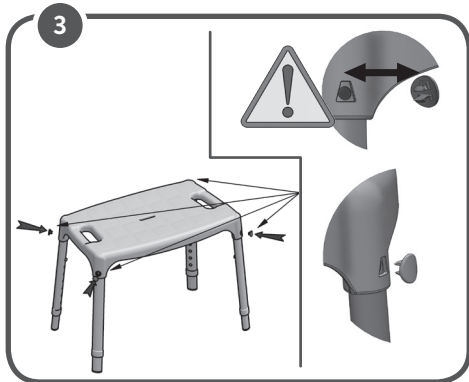
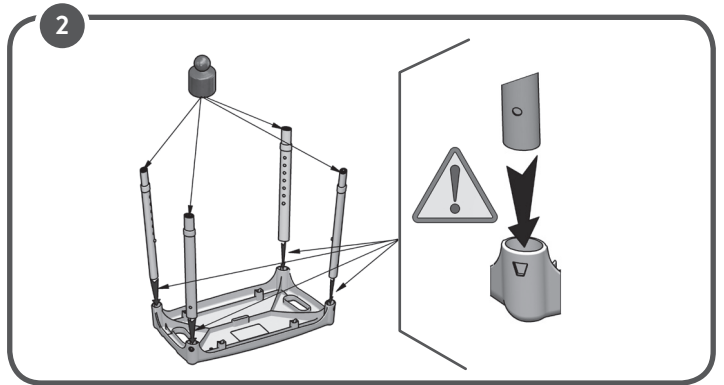
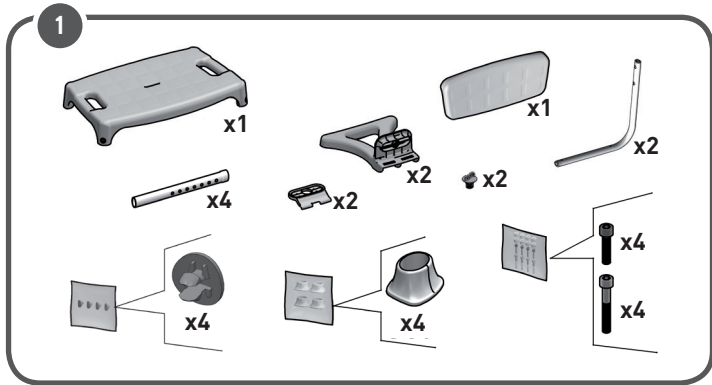

MADE IN ITALY



2 YEARS GUARANTEE



# SPRCHOVÉ SEDÁTKO S OPĚRADLEM A PODRUČKAMI

## ZAMÝŠLENÉ POUŽITÍ:

Sprchové sedátko KING s opěradlem a područkami dovoluje uživateli být nezávislejší během fází sprchování při každodenní osobní hygieně, snižuje svalovou únavu vznikající v poloze vstaje a omezuje riziko uklouznutí a zranění. Protiskluzové gumové nohy zajišťují přilnavost k podlaze a verze s výškově nastavitelnými nohama umožňují uživateli snadno měnit celkovou výšku podle jeho požadavků. Kromě toho lze sprchové sedátko s přizpůsobenou výškou použít s různou délkou nastavení mezi předními a zadními nožičkami. Zejména přední nohy mohou být nižší než zadní: to umožňuje uživateli udržovat správnější držení těla při sprchování a také usnadnit procedury vstaje a vsedě. Díky flexibilitě sprchového sedátka jej lze umístit i na hrbolaté a nepravidelné podlahy, které jsou typické pro mnoho sprchových vaniček. Opěradlo a područky zajišťují větší bezpečnost a pohodlí. Sprchovým sedátkem lze díky jeho nízké hmotnosti snadno pohybovat.

## INDIKACE A KONTRAINDIKACE:

Sprchové sedátko KING s opěradlem a područkami je určené zejména seniorům, osobám upoutaným na invalidní vozík, osobám se sníženou pohyblivostí v oblasti beder, kolen nebo kyčlí a všem těm, kteří mají potíže udržet se v poloze vstaje při sprchovacích fázích každodenní osobní hygieny. Uživatel musí zvládnout udržet rovnováhu během fází sezení a stání a také mít dostatečnou schopnost sedět. Sedátko se nesmí používat, pokud má uživatel problémy spojené s poruchami rovnováhy nebo vnímání.

## BEZPEČNOSTNÍ VAROVÁNÍ A INDIKACE:

- Nesmí být překročena maximální hmotnost uživatele uvedená v montážním návodu.
- Před každým použitím se ujistěte, že sprchové sedátko je správně sestavené a ve stabilní poloze.
- Sprchové sedátko lze použít pouze na povrchu bez překážek.
- Během montáže přísně dodržujte pokyny uvedené v uživatelské příručce.
- Při montáži může být riziko poranění prstů vyšší.
- Na sprchovém sedátku se nepohybujte. Mohlo by dojít k uklouznutí, převrácení nebo propadnutí nohou. Sprchové sedátko mějte vždy na všech 4 nohách.
- Sprchové sedátko a jeho součásti nijak neupravujte.
- Nepoužívejte sprchové sedátko, pokud je poškozené nebo nějak změněné. Trhliny a deformace mohou silně ovlivnit výkon a bezpečnost zařízení.
- Po použití by sprchové sedátko měla být vyjmuta ze sprchové vaničky, aby nepředstavovalo překážku.
- Nepoužívejte sprchové sedátko k jinému než k zamýšlenému účelu.
- Sprchové sedátko se nesmí skladovat venku.

## INFORMACE O ÚDRŽBĚ:

Údržba produktů zahrnuje proceduru čištění a dezinfekce. S cílem zajistit bezpečné používání a odpovídající úroveň hygieny by uživatel měl tyto procedury provádět před každým použitím.

Uživatel se musí ujistit o konstrukční celistvosti zařízení a jeho součástí. Také musí překontrolovat správné dotažení šroubů. Při čištění a sanitaci postupujte podle níže uvedených pokynů:

1. Je třeba používat rukavice.
2. Nejprve odstraňte zjevné nečistoty, abyste mohli přistoupit k co nejpřesnější dezinfekci.
3. K čištění použijte vodu nebo neagresivní čisticí prostředek.
4. Otírejte suchým a čistým hadříkem.

**Výrobek můžete také mýt v domácích myčkách nádobí při maximální teplotě.**

## POŽADAVKY NA OPĚTOVNÉ POUŽITÍ:

Výrobek je vhodný pro opakované použití jinými uživateli. Před opětovným použitím jinými uživateli musíte výrobek řádně vyčistit a dezinfikovat. Před předáním výrobku jiným osobám musí výrobek zkontrolovat kvalifikovaný prodejce.

## SPRÁVNÝ POSTUP LIKVIDACE:

Výrobek nevyhazujte do běžného domovního odpadu. O správném a ekologickém způsobu likvidace se informujte předem na místním úřadě.

## HLÁŠENÍ INCIDENTŮ:

Pokud dojde k závažné události týkající se tohoto zařízení, kontaktujte výrobce tohoto výrobku na [info@imglobaldesign.com](mailto:info@imglobaldesign.com) a také příslušnou instituci ve vaší zemi.

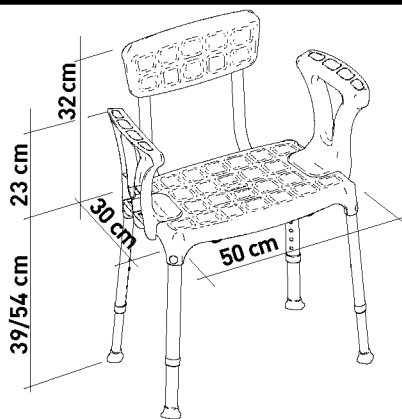

# SPRCHOVÉ SEDÁTKO S OPĚRADLEM A PODRUČKAMI

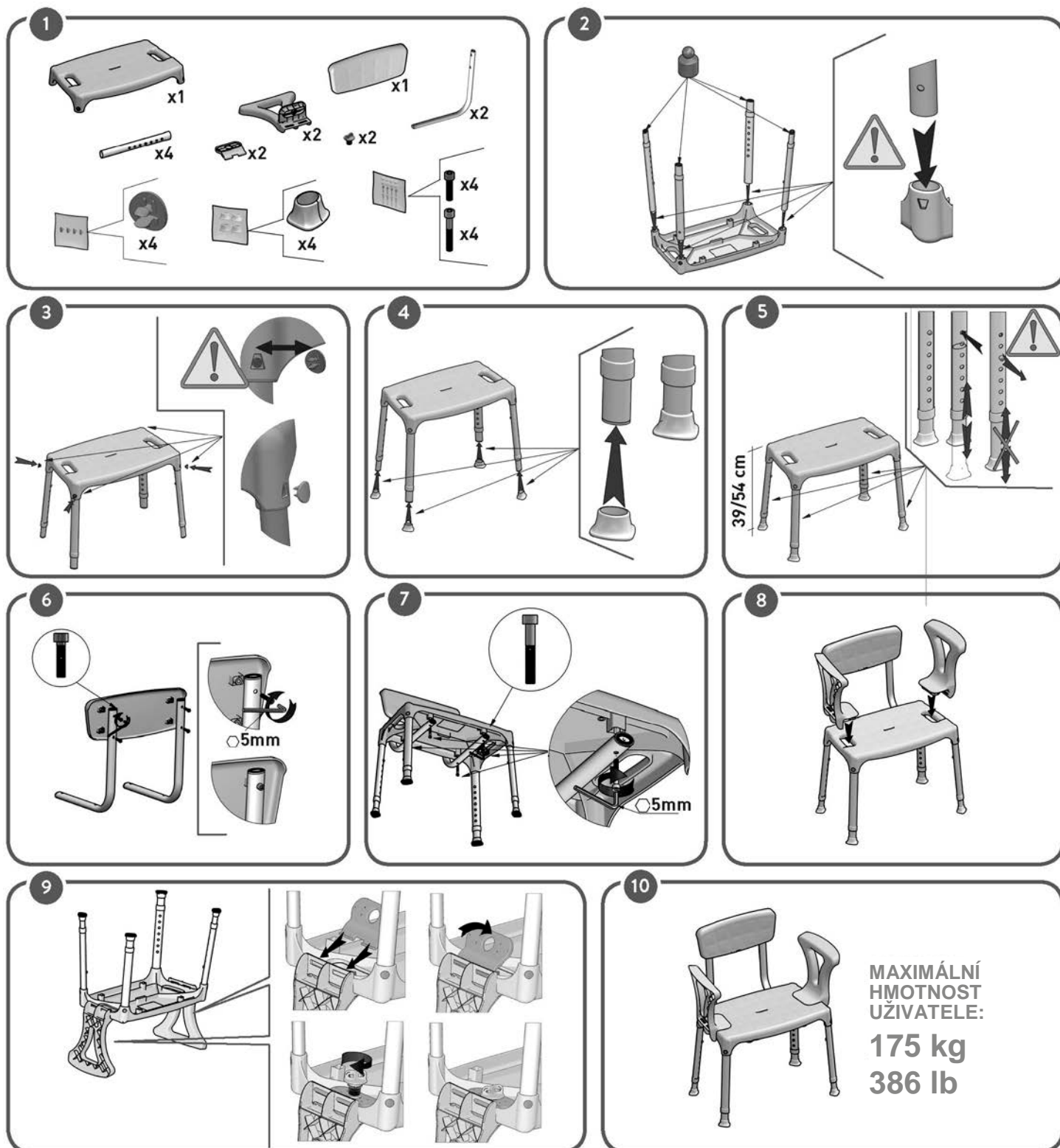

VYROBENO V  
ITÁLII



# DUŠIISTE SELJATOE JA KÄETUGEDEGA



## ETTENÄHTUD KASUTUS

KINGi seljatoe ja käetugeodega dušiiste võimaldab kasutajal suurendada iseseisvust igapäevaste isiklike hügieeniprotseduuride tegemisel duši all, vähendades seisva asendi tõttu tekkivat lihasväsimust, samuti libisemise ja vigastuste ohtu. Mittelibisevast kummist jalad tagavad põrandaga haakumise ja muudetava kõrgusega jalgadega versioonid võimaldavad kasutajal hõlpsalt muuta kõrgust oma vajaduste kohaselt. Lisaks võib muudetava kõrgusega jalgadega dušiistet kasutada nii, et esimesed ja tagumised jalad on eri kõrgusel. Eelkõige võiksid esimesed jalad olla madalamal kui tagumised: see võimaldab kasutajal duši võtmise ajal püsida õigemal asendis, samuti hõlbustab seisvas ja istuvas asendis protseduuride tegemist. Paindlikkuse tõttu saab dušiistet paigutada isegi konarlikule ja ebatasasele põrandale, mis on iseloomulik paljudele dušialustele. Seljatugi ja käetoed suurendavad ohutust ja mugavust. Kerge kaalu tõttu saab dušiistet hõlpsasti liigutada.

## NÄIDUSTUSED JA VASTUNÄIDUSTUSED

KINGi dušiiste on mõeldud vanematele inimestele, ratastooli kasutajatele, vähenenud nimme-, põlve- või puusapiirkonna liikuvusega inimestele ning kõigile, kellel on raskusi seisvas asendis püsimisel igapäevaste isiklike hügieeniprotseduuride tegemisel duši all. Kasutaja peab suutma istuvas ja seisvas asendis protseduuride tegemise ajal iseseisvalt tasakaalu hoida ning püsida istuvas asendis. Dušiistet ei tohi kasutada, kui kasutajal on tasakaaluprobleeme või tajuhäireid.

## OHUTUSHOVIATUSED JA NÄIDUSTUSED

- Paigaldamisjuhistes nimetatud kasutaja maksimaalset kaalu ei tohi ületada.
- Enne iga kasutust veenduge, et dušiiste on õigesti kokku pandud ja stabiilses asendis.
- Dušiistet võib kasutada üksnes pindadel, mille ei ole takistusi.
- Kokkupaneku ajal jälgige täpselt kasutusjuhendis näidatud.
- Sõrmevigastuste oht võib paigaldamise ajal suurened.
- Ärge kiikuge dušiistmel, see võib kaasa tuua libisemise, ümberkukkumise või jalgade pikalivajumise. Hoidke dušiistet alati kõigil neljal jalal.
- Ärge mingil viisil muutke dušiistet ega selle osi.
- Ärge kasutage dušiistet, kui see on mis tahes viisil kahjustatud või muudetud. Praod ja deformatsioonid võivad tugevalt mõjutada seadme toimimist ja ohutust.
- Takistuste vältimiseks tuleb dušiiste pärast kasutamist dušialuselt eemaldada.
- Ärge kasutage dušiistet muuks kui ettenähtud otstarbeks.
- Dušiistet ei tohi hoida välitingimustes.

## HOOLDUSTEAVE

Toote hooldus koosneb pesemis- ja puhastustoimingutest. Ohutu kasutuse ja piisava hügieenitaseme tagamiseks peaks kasutaja neid toiminguid tegema enne iga kasutamist.

Kasutaja peab veenduma seadme ja selle osade struktuurilises terviklikkuses ning kontrollima kruvide pingulolekut. Pesemis- ja puhastustoimingute tegemisel järgige alljärgnevat sammude järjekorda.

1. Kandke kindaid.
2. Enne põhjalikumat desinfitseerimist eemaldage silmaga nähtav mustus.
3. Kasutage puhastamiseks vett või õrna pesuvahendit.
4. Kuivatage kuiva ja puhta lapiga.

**Toodet võib pesta ka koduses nõudepesumasinas maksimaalse temperatuuri juures.**

## KORDUSKASUTUSE NÕUDED

Toode sobib korduskasutamiseks teiste kasutajate poolt. Enne kasutamist teiste kasutajate poolt tuleb toodet korralikult pesta ja puhastada. Enne toote edasi andmist peab toodet kontrollima kvalifitseeritud edasimüüja.

## KORREKTNE KASUTUSELT KÕRVALDAMISE KORD

Ärge visake toodet tavaliste olmejäätmete hulka. Küsige enne kohalikult omavalitsuselt, kuidas seda korrektselt ja keskkonnasõbralikult kasutuselt kõrvaldada.

## ÕNNETUSJUHTUMITEST TEAVITAMINE

Kui seoses selle tootega on toimunud tõsine õnnetusjuhtum, võtke ühendust tootjaga aadressil [info@lmglobaldesign.com](mailto:info@lmglobaldesign.com) ja oma riigi vastutava asutusega.

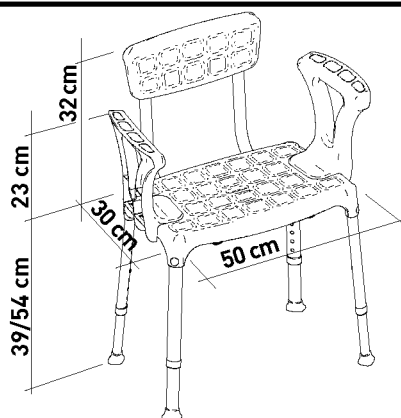

# DUŠIISTE SELJATOE JA KÄETUGEDEGA

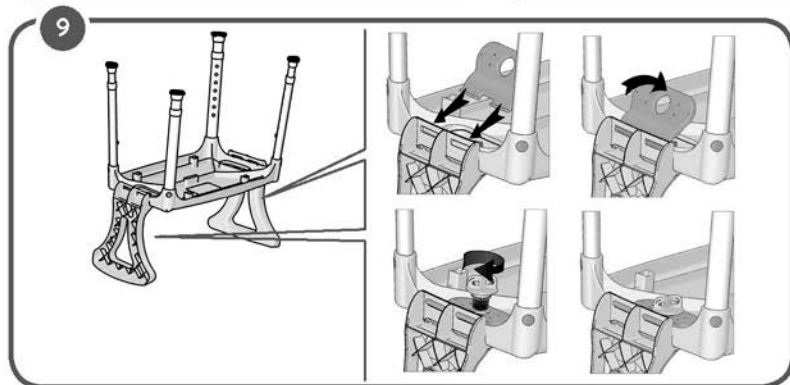
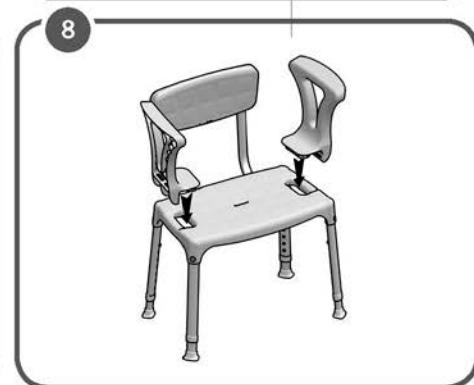
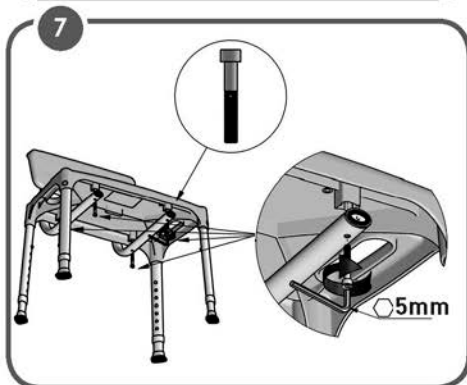
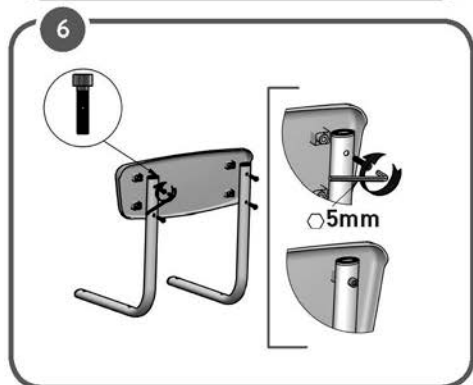
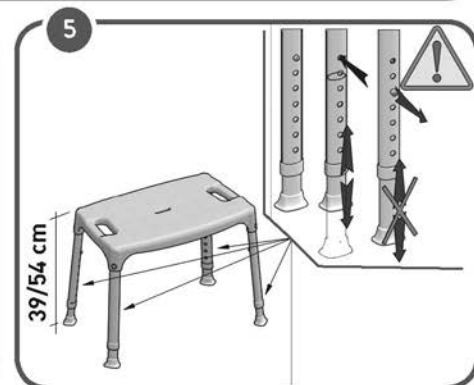
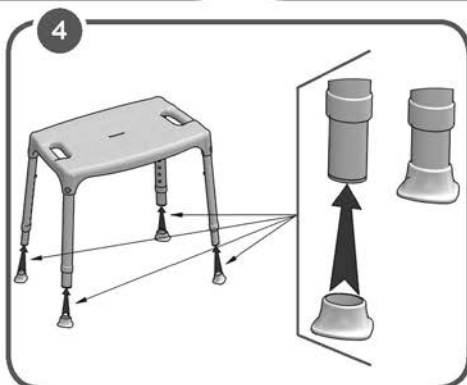
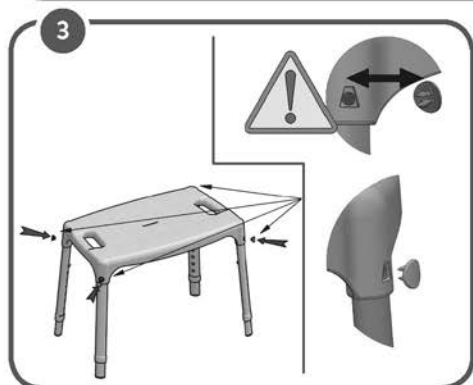
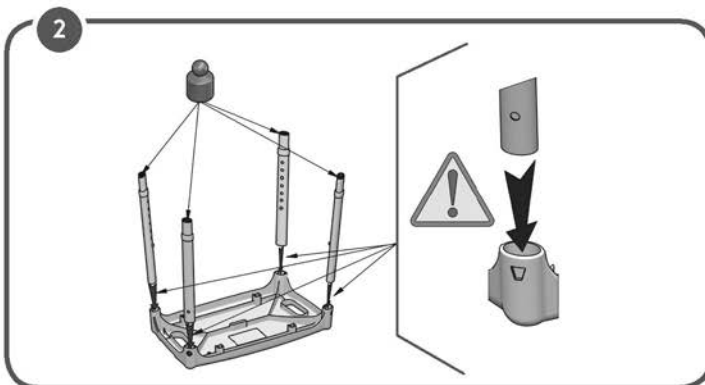
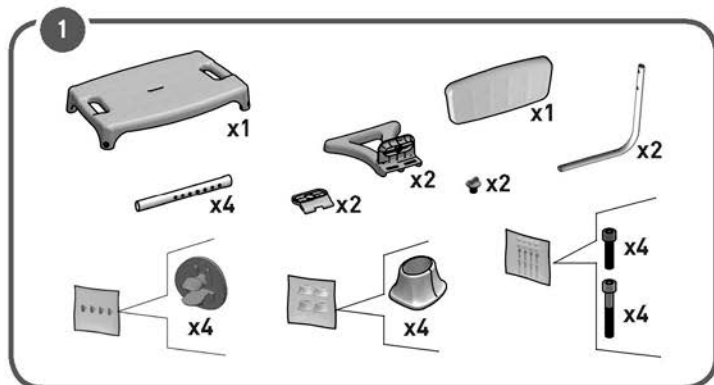

VALMISTATUD  
ITAALIAS



# SJEDALICA ZA TUŠ S NASLONOM ZA LEĐA I RUKE

## PREDVIĐENA UPOTREBA:

Sjedalica za tuš KING s naslonom za leđa i ruke omogućuje korisniku povećanje neovisnosti tijekom faze tuširanja svakodnevne osobne higijene, smanjujući umor mišića uslijed stajanja, kao i rizik od klizanja i ozljeda. Neklizeće gumene noge osiguravaju prijanjanje za pod, a verzije s nogama podesivima po visini omogućuju korisniku da lako promijeni ukupnu visinu u skladu sa svojim potrebama. Osim toga, ova sjedalica za tuš prilagođene visine može se upotrebljavati s različitim postavkama duljine između prednjih i stražnjih nogu. Konkretno, prednje noge mogu biti niže od stražnjih: to omogućuje korisniku zadržavanje pravilnijeg držanja tijekom tuširanja te također olakšava stajanje i sjedanje. Zbog svoje fleksibilnosti, sjedalica za tuš može se postaviti čak i na neravne i nepravilne podove, poput onih tipičnih za mnoge tuš-kabine. Naslon za leđa i nasloni za ruke pružaju dodatnu sigurnost i udobnost. Ova sjedalica za tuš može se lako pomicati zbog male težine.

## INDIKACIJE I KONTRAINDIKCIJE:

Sjedalica za tuš KING namijenjena je starijim osobama, korisnicima invalidskih kolica, osobama sa smanjenom pokretljivošću lumbalnog dijela, koljena ili kuka te svima onima koji imaju poteškoća u održavanju stojećeg položaja tijekom faza tuširanja svakodnevne osobne higijene. Korisnik mora imati nadzor nad ravnotežom tijekom postupaka sjedenja i stajanja, kao i odgovarajuću sposobnost da nastavi sjediti. Sjedalica za tuš ne smije se upotrebljavati ako korisnik ima problema povezanih s ravnotežom ili poremećaje percepcije.

## SIGURNOSNO UPOZORENJE I INDIKACIJE:

- Maksimalna težina korisnika navedena u uputama za montažu ne smije se prekoračiti.
- Prije svake upotrebe provjerite je li sjedalica za tuš pravilno sastavljena u stabilnom položaju.
- Ova sjedalica za tuš može se upotrebljavati samo na površini bez prepreka.
- Tijekom sastavljanja strogo se pridržavajte onoga što je prikazano u Korisničkom priručniku.
- Opasnost od ozljeda prstiju može se povećati tijekom procesa montaže.
- Ne ljuljajte se na sjedalici za tuš jer to može dovesti do klizanja, prevrtanja ili popuštanja nogu. Neka sjedalica za tuš uvijek bude na 4 noge.
- Nemojte mijenjati sjedalicu za tuš i njene komponente ni na koji način.
- Nemojte upotrebljavati sjedalicu za tuš ako je oštećena ili izmijenjena bilo na koji način. Pukotine i deformacije mogu snažno utjecati na učinkovitost i sigurnost uređaja.
- Nakon upotrebe sjedalicu za tuš treba izvaditi iz tuš-kabine kako bi se izbjegle bilo kakve prepreke.
- Ne upotrebljavajte sjedalicu za tuš u neku drugu svrhu osim one za koju je namijenjena.
- Sjedalica za tuš ne smije se čuvati na otvorenom.

## INFORMACIJE O ODRŽAVANJU:

Održavanje proizvoda sastoji se od postupaka čišćenja i dezinfekcije. Kako bi se zajamčila sigurna upotreba i odgovarajući higijenski standard, korisnik bi trebao obaviti ove postupke prije svake upotrebe.

Korisnik se mora uvjeriti u strukturalnu cjelovitost uređaja i njegovih sastavnih dijelova i mora se provjeriti čvrstoća vijaka. Za postupke čišćenja i dezinfekcije slijedite korake u nastavku:

1. Potrebno je nositi rukavice.
2. Uklonite očitu prljavštinu prije nego što nastavite s najpažljivijom dezinfekcijom.
3. Za postupak čišćenja upotrijebite vodu ili neagresivni deterdžent.
4. Obrišite suhom i čistom krpom

**Umjesto toga, proizvod se može čistiti u kućanskim perilicama posuđa na maksimalnoj temperaturi.**

## ZAHTEJEVI ZA PONOVNUPOTREBU:

Proizvod je prikladan za ponovnu upotrebu od strane drugih korisnika. Prije ponovne upotrebe od strane drugih, proizvod mora biti pravilno očišćen i dezinficiran. Prije davanja proizvoda drugima, proizvod moraju provjeriti kvalificirani trgovci.

## PRAVILAN POSTUPAK ODLAGANJA:

Ne odlažite proizvod u uobičajeni kućni otpad. Unaprijed pitajte lokalne vlasti za pravilan i ekološki prihvatljiv način zbrinjavanja.

## PRIJAVLJIVANJE NEZGODE:

Ako je došlo do ozbiljne nezgode u vezi s ovim uređajem, obratite se proizvođaču uređaja na [info@lmglobaldesign.com](mailto:info@lmglobaldesign.com) i nadležnom tijelu u vašoj zemlji.

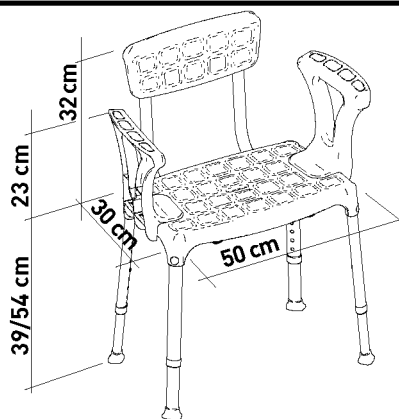



# SJEDALICA ZA TUŠ S NASLONOM ZA LEĐA I RUKE

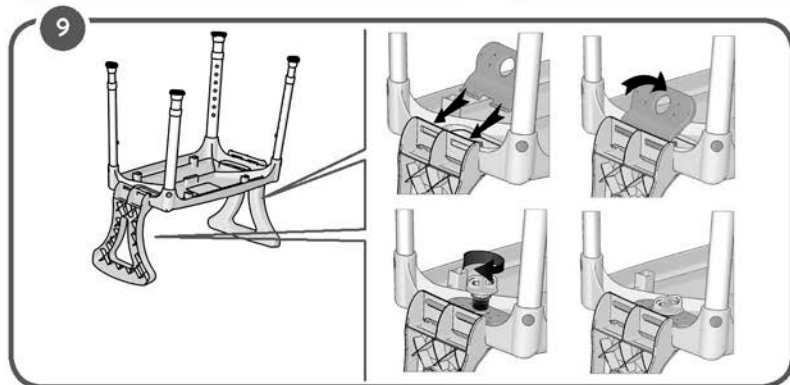
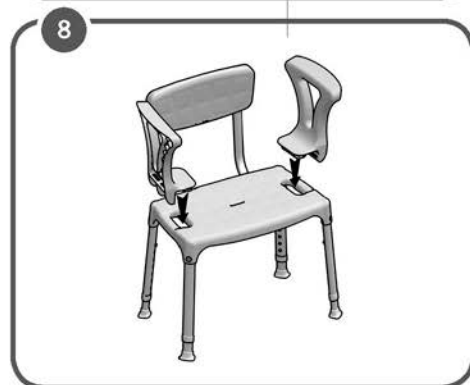
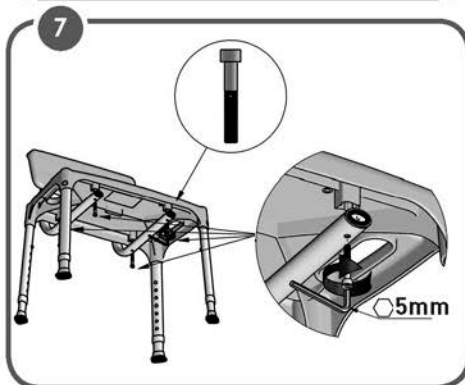
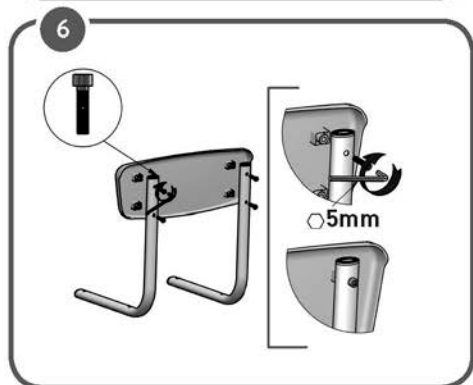
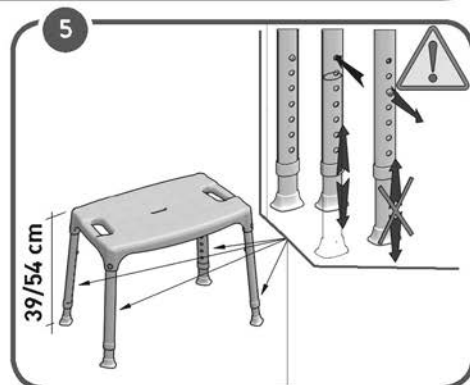
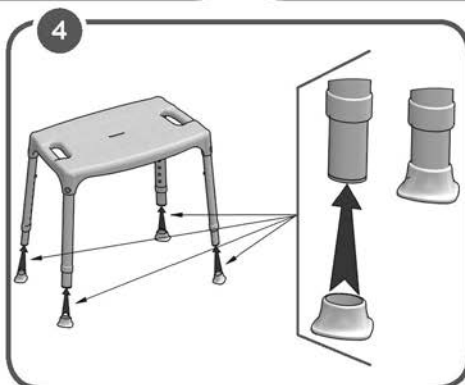
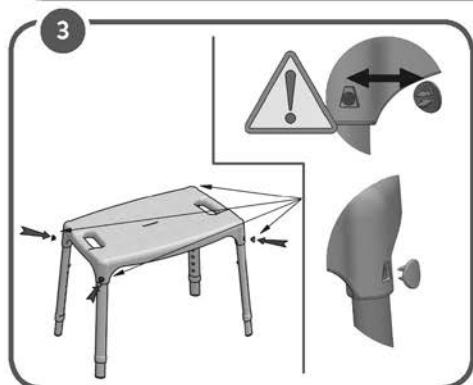
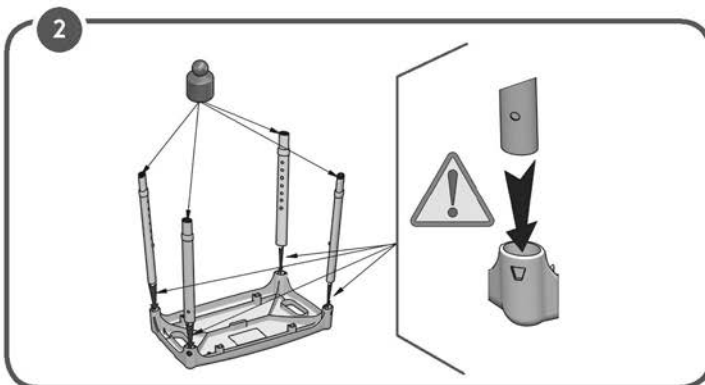
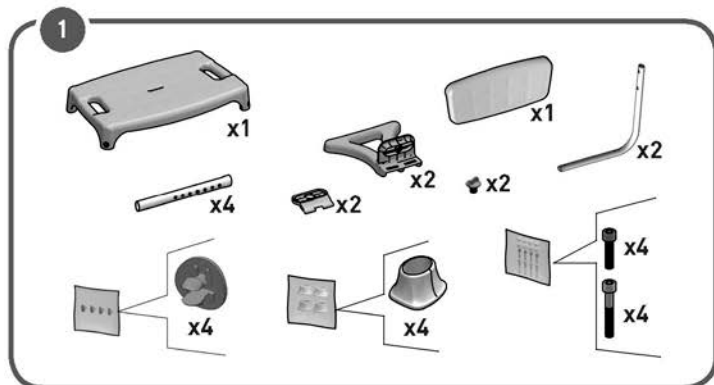

PROIZVEDENO  
U ITALIJI



# DUŠO KĖDĖ SU ATLOŠU IR PORANKIAIS



## NAUDOJIMO PASKIRTIS

„KING“ dušo kėdė su atlošu ir porankiais leidžia naudotojui savarankiškai rūpintis kasdiene asmenine higiena duše, sumažinant raumenų nuovargį stovint bei riziką paslysti ir susižaloti. Dėl neslidaus guminio kojų pagrindo kėdė tvirtai laikosi ant grindų, o naudodamas versiją su reguliuojamo aukščio kojomis naudotojas gali lengvai, pagal savo poreikius keisti kėdės aukštį. Be to, reguliuojamo aukščio dušo kėdę galima naudoti nustačius skirtingą priekinių ir galinių kėdės kojų aukštį. Visų pirma priekinės kojos gali būti žemesnės už galines, kad naudotojo padėtis maudantis duše būtų taisyklingesnė ir jam būtų lengviau atsistoti ir atsisėsti. Dėl savo lankstumo, dušo kėdę galima naudoti ant nelygių ar netaisyklingų grindų, pavyzdžiui tokių, kokios dažnai yra dušo kabinos paduose. Atlošas ir porankiai suteikia papildomo saugumo ir patogumo. Kadangi kėdės svoris nedidelis, ją lengva perkelti.

## INDIKACIJOS IR KONTRAINDIKACIJOS

„KING“ dušo kėdė yra skirta vyresniems žmonėms, neįgaliesiems vežimėliuose, asmenims, kurių judumas yra sumažėjęs dėl juosmens, kelių ar klubų problemų, ir tiems, kuriems sunku išstovėti rūpinantis asmenine higiena duše. Naudotojas turi mokėti savarankiškai išlaikyti pusiausvyrą sėsdamasis ir stodamasis bei gebėti išsilaikyti sėdimoje padėtyje. Dušo kėdės negalima naudoti, jei naudotojas turi problemų dėl pusiausvyros išlaikymo ar suvokimo sutrikimų.

## SAUGOS ĮSPĖJIMAI IR NURODYMAI

- Draudžiama viršyti didžiausią montavimo instrukcijoje nurodytą naudotojo svorį.
- Prieš kiekvieną kartą naudodami dušo kėdę, patikrinkite, ar ji tinkamai surinkta ir stovi stabiliai.
- Dušo kėdę galima naudoti tik ant paviršių, ant kurių nėra kliūčių.
- Surinkdami kėdę griežtai laikykitės Naudojimo instrukcijos paveiksluose pateiktų nurodymų.
- Surinkimo metu kyla rizika susižaloti pirštus.
- Nesiūbuokite ant dušo kėdės, nes galite paslysti, nuvirsti arba nukristi nuo kėdės. Visada laikykite dušo kėdę pastatytą ant visų 4 kojų.
- Nemodifikuokite dušo kėdės ir jos dalių.
- Nenaudokite dušo kėdės, jei ji yra sugadinta ar kitaip perdirbta. Įtrūkimai ir deformacijos gali turėti didelės įtakos įrangos eksploatacinėms savybėms ir saugai.
- Panaudojus dušo kėdę, ją reikia išimti iš dušo kabinos, kad nebūtų kliūčių.
- Nenaudokite dušo kėdės ne pagal numatytąją paskirtį.
- Dušo kėdė neturi būti laikoma lauke.

## INFORMACIJA APIE TECHNINĘ PRIEŽIŪRĄ

Gaminių techninės priežiūros darbus sudaro valymas ir dezinfekavimas. Siekdamas užtikrinti saugų naudojimą ir higienos standartus atitinkančias sąlygas, kiekvieną kartą panaudojęs įrangą naudotojas turi atlikti šiuos darbus.

Naudotojas turi įsitikinti, kad įrangos konstrukcija ir jos dalys yra nepažeistos, o varžtai tvirtai priveržti. Siekiant atlikti valymo ir dezinfekavimo darbus, reikia atlikti toliau nurodytus veiksmus.

1. Užsimausti pirštines.
2. Prieš atliekant kruopštų dezinfekavimą, pašalinti visus matomus nešvarumus.
3. Valymo darbams atlikti reikia naudoti vandenį ar neagresyvią valiklį.
4. Nušluostyti sausa, švaria šluoste.

**Gaminį taip pat galima plauti buitinėje indaplovėje, naudojant maksimalios temperatūros programą.**

## KARTOTINIO NAUDOJIMO REIKALAVIMAI

Gaminys yra tinkamas kartotinai naudoti kitiems naudotojams. Prieš kartotinai naudojant kitiems asmenims, gaminį būtina tinkamai nuvalyti ir dezinfekuoti. Prieš perduodant gaminį kitiems asmenims, jį turi patikrinti kvalifikuoti specialistai.

## TINKAMAS ŠALINIMAS

Gaminio negalima šalinti kartu su buitinėmis atliekomis. Dėl tinkamo ir aplinkai nekenksmingo šalinimo pasitarkite su vietos institucijomis.

## PRANEŠIMAI APIE INCIDENTUS

Įvykus rimtam, su įranga susijusiam incidentui, kreipkitės į įrangos gamintoją el. paštu [info@lmglobaldesign.com](mailto:info@lmglobaldesign.com) ir į atsakingąją instituciją savo šalyje.

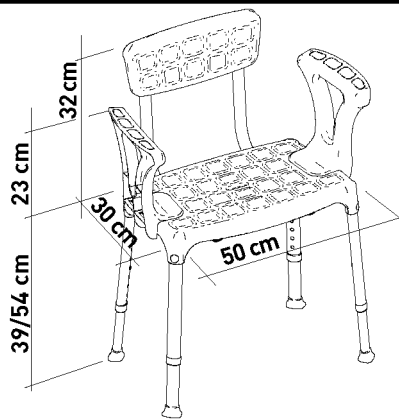

# DUŠO KĖDĖ SU ATLOŠU IR PORANKIAIS

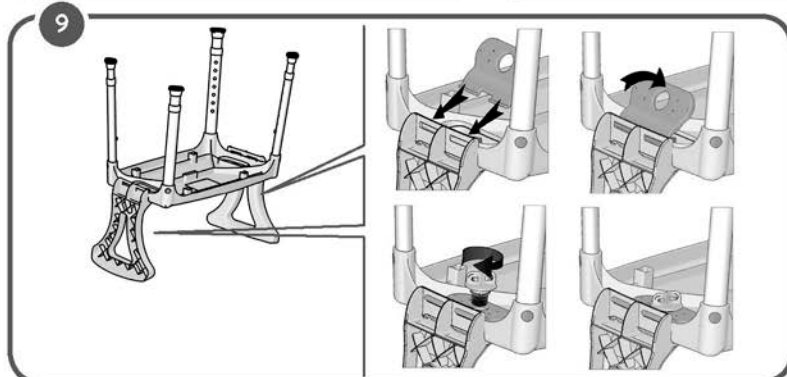
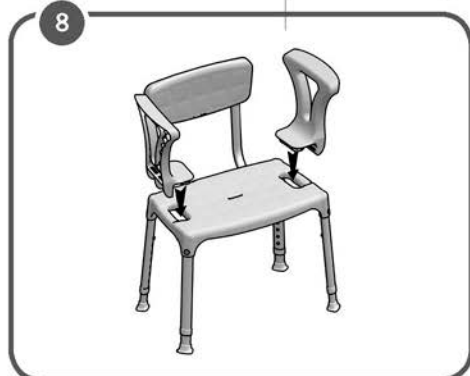
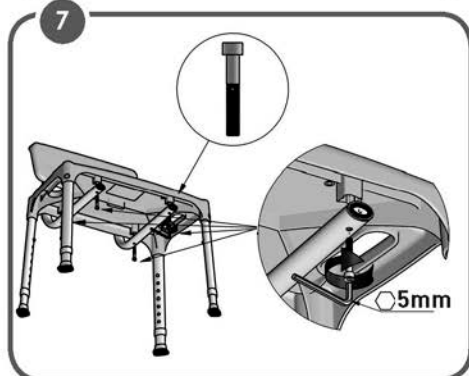
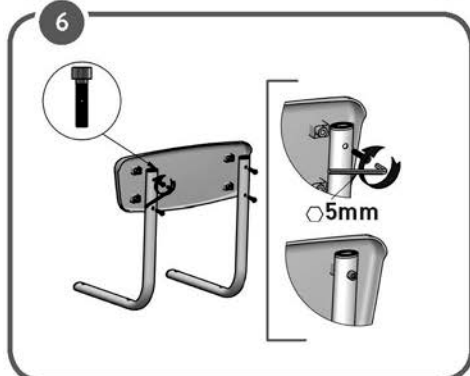
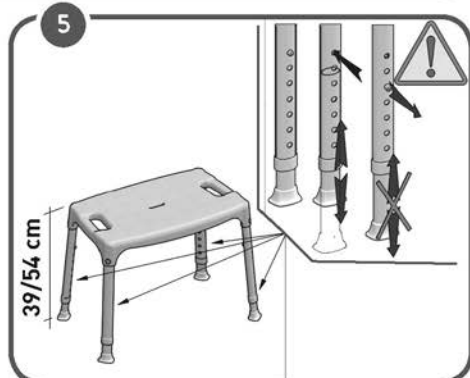
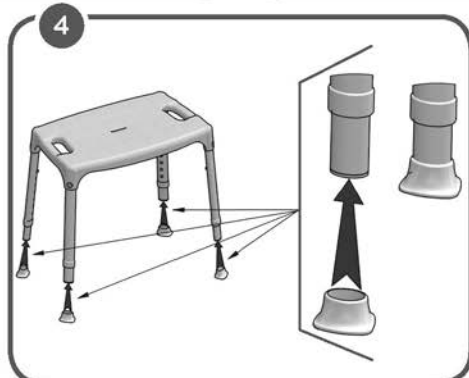
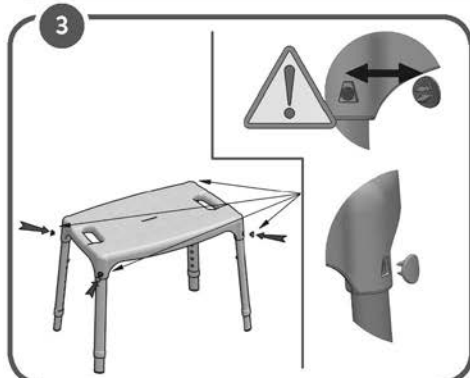
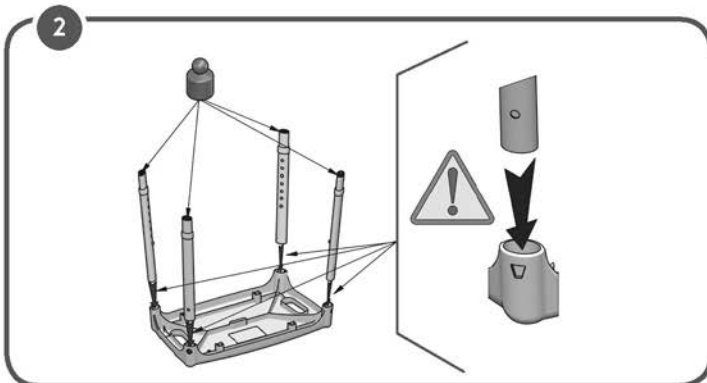
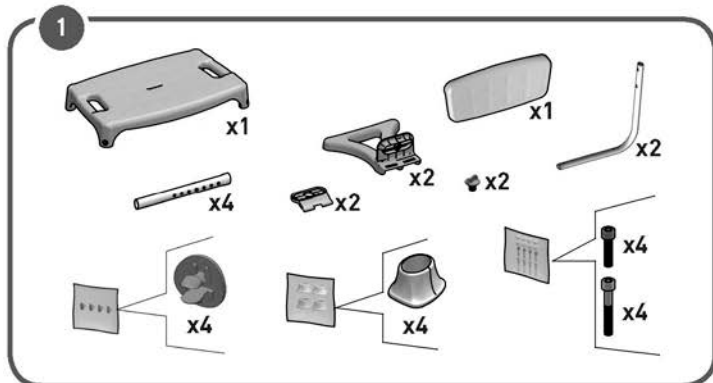

PAGAMINTA  
ITALIJOJE



**PAREDZĒTĀ LIETOŠANA:**

Dušas sēdeklis KING ar atzveltni un roku balstiem ļauj lietotājam palielināt neatkarību ikdienas personīgās higiēnas dušas laikā, samazinot muskuļu nogurumu stāvošas pozīcijas dēļ, kā arī paslīdēšanas un traumu risku. Neslīdošās gumijas kājas nodrošina saķeri ar grīdu, un versijas, kas aprīkotas ar regulējamu augstumu, ļauj lietotājam viegli mainīt kopējo augstumu atbilstoši savām prasībām. Turklāt dušas sēdekli ar pielāgotu augstumu var izmantot ar dažādiem garuma iestatījumiem starp priekšējo un aizmugurējo kāju. Proti, priekšējās kājas var būt zemākas nekā aizmugurējās: tas ļauj lietotājam dušas laikā saglabāt pareizāku stāju, kā arī atvieglot stāvēšanas un sēdēšanas procedūras. Pateicoties tā elastībai, dušas sēdekli var novietot pat uz nelīdzenas un neregulāras grīdas, kā tas ir raksturīgi daudzām dušas paliktņēm. Atzveltnē un roku balsti nodrošina papildu drošību un komfortu. Dušas sēdekli var viegli pārvietot tā vieglā svara dēļ.

**INDIKĀCIJAS UN KONTRINDIKĀCIJAS:**

Dušas krēsls KING ir paredzēts vecāka gadagājuma cilvēkiem, ratiņkrēslu lietotājiem, cilvēkiem ar kustību traucējumiem jostasvietā, ceļgalos vai gūžā, kā arī visiem tiem, kuriem ir grūtības saglabāt stāvošo stāvokli ikdienas personīgās higiēnas dušas laikā. Lietotājam ir jābūt līdzsvara autonomijai sēdes un stāvēšanas procedūru laikā, kā arī jābūt atbilstoši spējai sēdēt. Dušas sēdekli nedrīkst izmantot, ja lietotājam ir problēmas, kas saistītas ar līdzsvara vai uztveres traucējumiem.

**DROŠĪBAS BRĪDINĀJUMI UN NORĀDES:**

- Nedrīkst pārsniegt pacelšanas instrukcijās norādīto maksimālo lietotāja svaru.
- Pirms katras lietošanas pārliedzieties, ka dušas sēdeklis ir pareizi salikts stabilā stāvoklī.
- Dušas sēdekli var izmantot tikai uz virsmas, kurai nav šķēršļu.
- Uzstādīšanas laikā stingri ievērojiet lietotāja rokasgrāmatā redzamo.
- Montāžas laikā var palielināties pirkstu savainojumu risks.
- Nešūpojieties uz dušas sēdekļa, tas var novest pie kāju slīdēšanas, apgāšanās vai iegrīmšanas zemē. Dušas sēdeklim vienmēr jābūt uz tā 4 kājām.
- Nekādā veidā nemainiet dušas sēdekli un tā sastāvdaļas.
- Nelietojiet dušas sēdekli, ja tas ir bojāts vai jebkādā veidā mainīts. Plaisas un deformācijas var spēcīgi ietekmēt ierīces darbību un drošību.
- Pēc lietošanas dušas sēdeklis ir jānoņem no dušas paliktņa, lai izvairītos no jebkādiem šķēršļiem.
- Nelietojiet dušas sēdekli citiem mērķiem, nekā paredzēts.
- Dušas sēdekli nedrīkst uzglabāt ārpus telpām.

**INFORMĀCIJA PAR APKOPI:**

Produktu apkope sastāv no tīrīšanas un sanitārijas procedūrām. Lai garantētu drošu lietošanu un atbilstošu higiēnas standartu, lietotājam šīs procedūras jāveic pirms katras lietošanas reizes.

Lietotājam ir jāpārliedz par ierīces un tās sastāvdaļu strukturālo integritāti un jāpārbauda skrūvju hermētiskums. Lai veiktu tīrīšanas un sanitārijas procedūras, rīkojieties šādi:

1. Jāvālcā cimdi.
2. Pirms turpināt visprecīzāko dezinfekciju, notīriet redzamos netīrumus.
3. Tīrīšanai izmantojiet ūdeni vai neagresīvu mazgāšanas līdzekli.
4. Noslaukiet ar sausu un tīru drānu.

**Alternatīvi, produktu var tīrīt sadzīves trauku mazgājamajās mašīnās maksimālajā temperatūrā.**

**ATKĀRTOTAS IZMANTOŠANAS PRASĪBAS:**

Produkts ir piemērots atkārtotai lietošanai citiem lietotājiem. Pirms produkta atkārtotas izmantošanas citiem, produkts ir pareizi jānotīra un jādezinficē. Pirms produkta nodošanas citiem, produkts ir jāpārbauda kvalificētiem izplatītājiem.

**PAREIZA LIKVIDĒŠANAS PROCEDŪRA:**

Neizmetiet izstrādājumu parastajos sadzīves atkritumos. Iepriekš jautājiet vietējai iestādei, kā pareizi un videi draudzīgi likvidēt ierīci.

**PAZIŅOŠANA PAR INCIDENTU:**

Ja ar šo ierīci notika nopietns incidents, sazinieties ar šī produkta ražotāju pa e-pastu [info@imglobaldesign.com](mailto:info@imglobaldesign.com) un atbildīgo iestādi savā valstī.

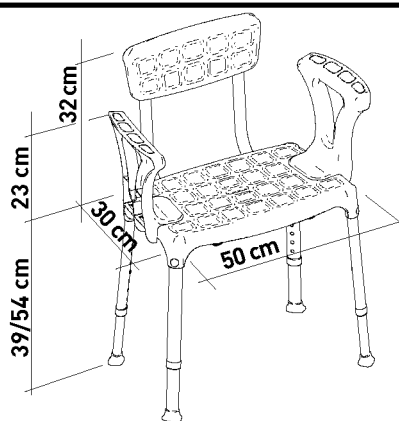

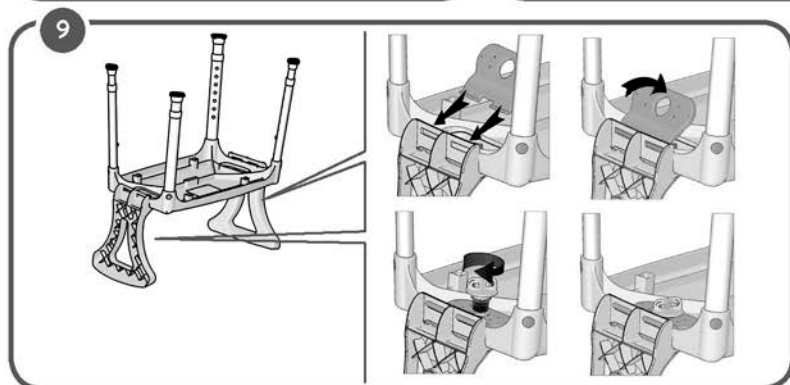
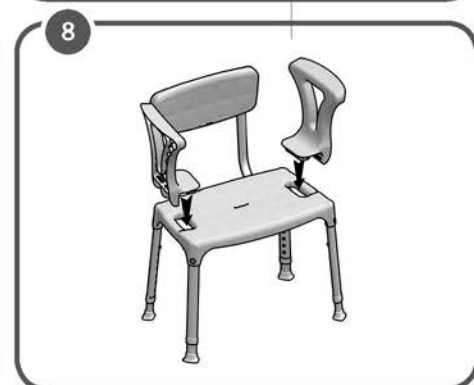
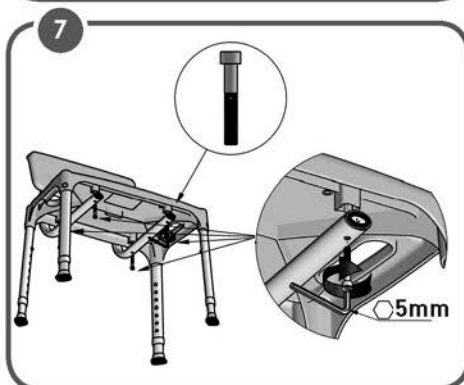
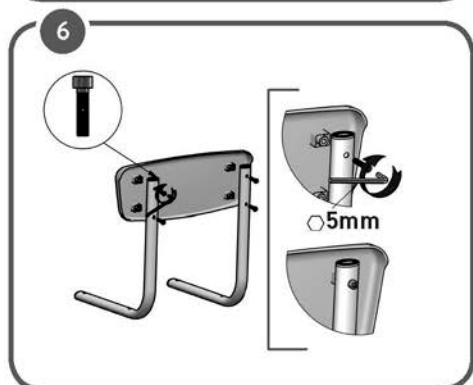
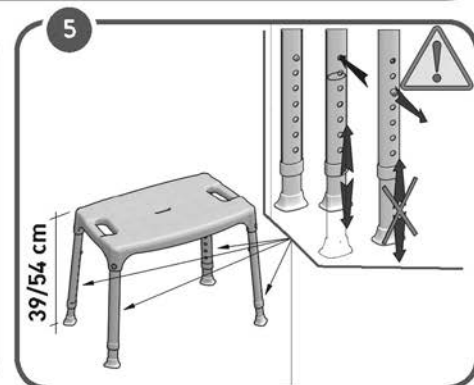
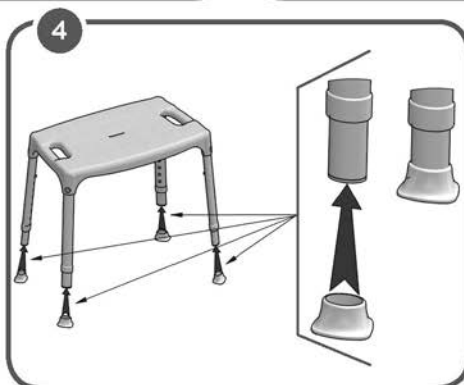
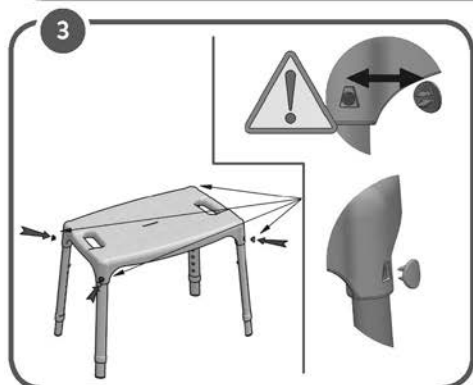
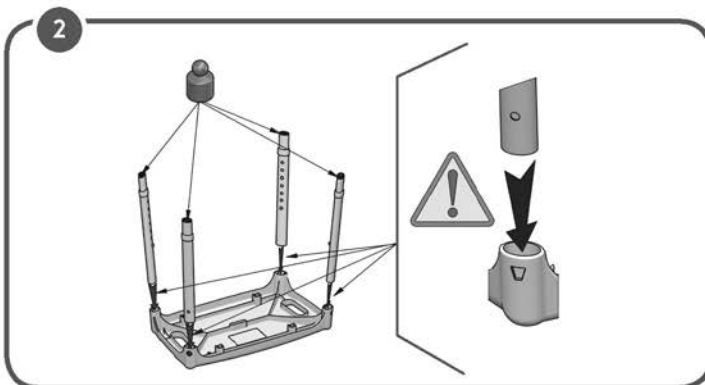
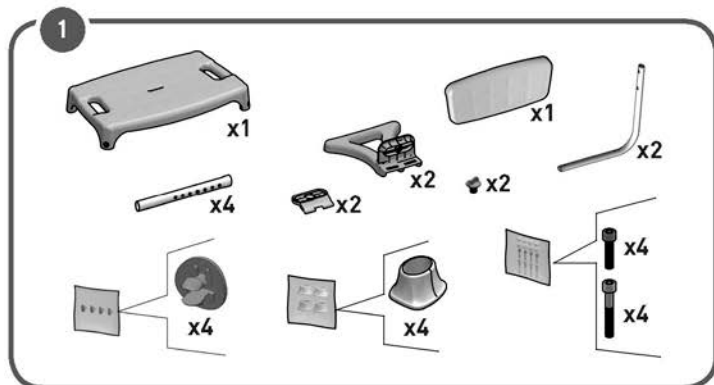

IZGATAVOTS  
ITĀLIJĀ



# ASSENTO DE DUCHE COM ENCOSTO & APOIOS DOS BRAÇOS

## USO DESTINADO:

O Assento de Duche com Encosto e Apoio dos braços KING permite ao utilizador aumentar a independência durante a etapa de duche da higiene pessoal diária, reduzindo a fadiga muscular provocada pela posição em pé, e também o risco de escorregar e de lesões. Os pés de borracha que não escorregam garantem o apoio com o chão e a versão com a altura regulável das pernas, permite ao utilizador mudar a altura total conforme as necessidades. Além disso, o assento de duche com altura adaptada, pode ser usado com as diferentes configurações de comprimento entre as pernas da frente e as traseiras. Em particular, as pernas da frente podem estar mais baixas do que as traseiras: isto permite ao utilizador manter a postura mais correcta enquanto toma o duche, e também facilita o processo de levantar-se e sentar-se. Graças à sua flexibilidade, o assento de duche pode ser posicionado em chão acidentado e irregular, como aqueles típicos para muitas bases de duche. O encosto e apoio dos braços dão um complemento de segurança e conforto. O assento de duche pode ser facilmente removido graças ao seu peso leve.

## INDICAÇÕES E CONTRAINDICAÇÕES:

O Assento de duche KING está direccionado para pessoas idosas, utilizadores de cadeiras de rodas, pessoas com mobilidade reduzida da zona lombar, joelho e da anca, e para pessoas que têm dificuldade em manter a posição em pé durante etapa de duche da higiene pessoal diária. O utilizador tem de ter autonomia de balanço quando se está a sentar e quando se levanta, e também capacidade adequada para ficar sentado. O assento de banheira não pode ser usado, quando o utilizador tem problemas relacionados com o equilíbrio e doenças de percepção.

## AVISOS DE SEGURANÇA E INDICAÇÕES:

- O peso máximo de utilizador indicado nas instruções adequadas não pode ser ultrapassado.
- Antes de cada uso, verifique se o assento de duche está correctamente montado em posição estável.
- O assento de duche só pode ser utilizado em superfícies sem obstáculos.
- Durante a montagem, siga rigorosamente o que está demonstrado no guia do utilizador.
- O risco de lesões dos dedos pode aumentar durante o processo de montagem.
- Não balance em cima do assento de duche, isto pode causar escorregamento, capotamento ou a subsidência das pernas. Mantenha sempre o assento de duche em cima das 4 pernas.
- Não modifique o assento de duche e os seus componentes de qualquer modo.
- Não utilize o assento de duche se danificado ou alterado de qualquer modo. As rachaduras e as deformações podem afetar fortemente o desempenho e a segurança do dispositivo.
- Após cada uso, o assento de duche tem de ser removido da base de duche para evitar a obstrução.
- Não utilize o assento de duche para outros fins, apenas para o uso intencionado.
- O assento de duche não deve ser mantido ao ar livre.

## INFORMAÇÃO DO MANUTENÇÃO:

Os productos de manutenção constam de procedimentos de limpeza e higienização. Para garantir a utilização segura e os standards de higienização adequados, o utilizador deve realizar os seguintes procedimentos antes de cada utilização.

O utilizador tem de ter a certeza acerca da integridade da estrutura do dispositivo e dos seus componentes, e também o aperto dos parafusos tem de ser verificado. Para os procedimentos de limpeza e higienização, siga os passos abaixo:

1. As luvas têm de ser calçadas.
2. Remova a sujidade evidente antes de proceder com a desinfeção mais adequada.
3. Para os procedimentos de limpeza, utilize água ou detergentes que não são agressivos.
4. Limpe com um pano seco e limpo.

**Em alternativa, o produto pode ser limpo em máquinas de lavar louça domésticas na temperatura máxima.**

## REQUISITOS DE REUTILIZAÇÃO:

O producto é próprio para ser reutilizado por outros utilizadores. Antes do uso por outros, o producto tem de ser correctamente limpo e higienizado. Antes da transferência do producto para outros, o producto tem de ser verificado por comerciantes qualificados.

## PROCEDIMENTO CORRECTO DE ELIMINAÇÃO:

Não elimine o producto no lixo doméstico. Pergunte às autoridades locais de antemão para saber a maneira correcta e amiga do ambiente de descartar o producto.

## REPORTE DOS INCIDENTES:

Se acontecer um incidente grave que envolva este dispositivo, contacte o fabricante do producto em [info@imglobaldesign.com](mailto:info@imglobaldesign.com) e as autoridades responsáveis no seu país.

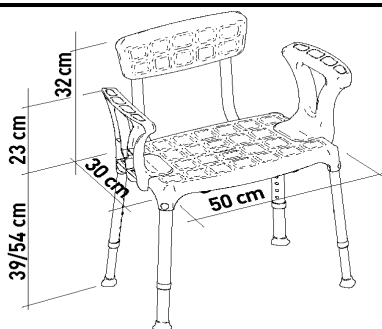

# ASSENTO DE DUCHE COM ENCOSTO & APOIOS DOS BRAÇOS

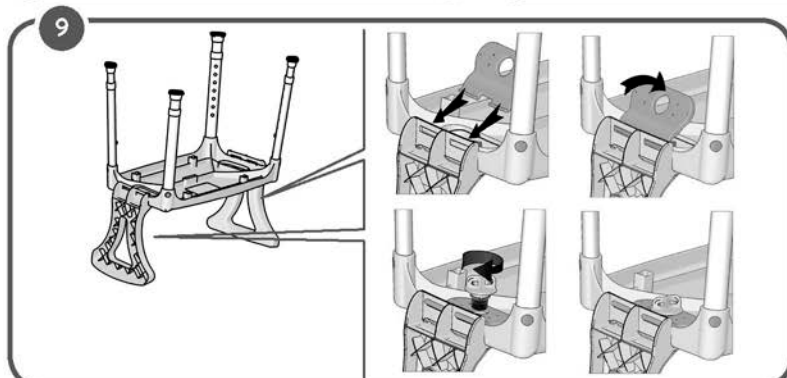
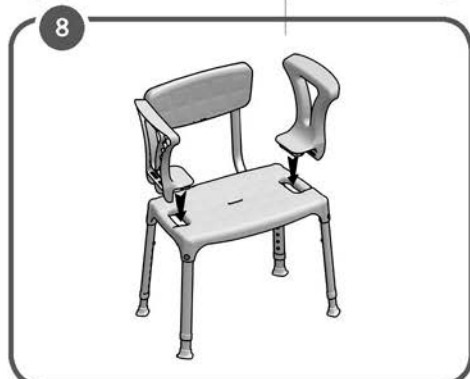
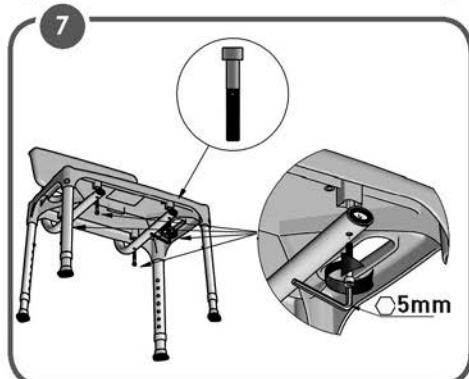
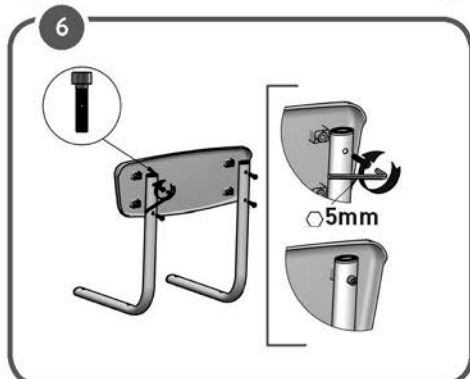
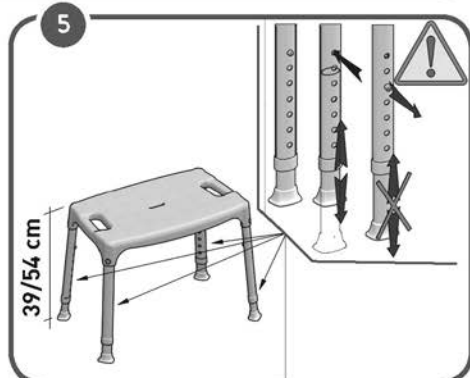
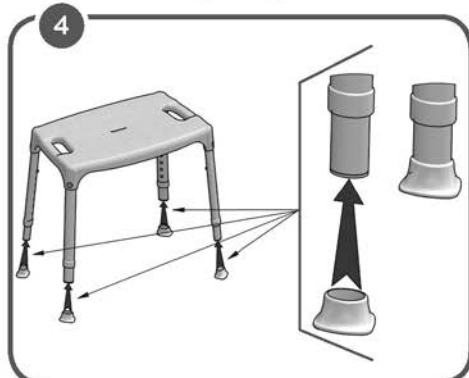
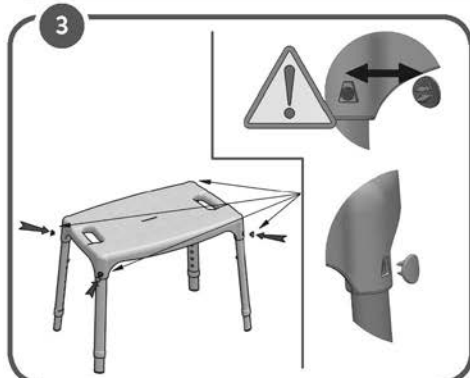
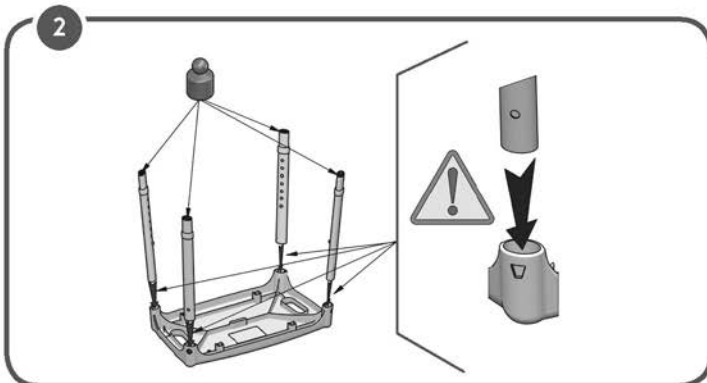
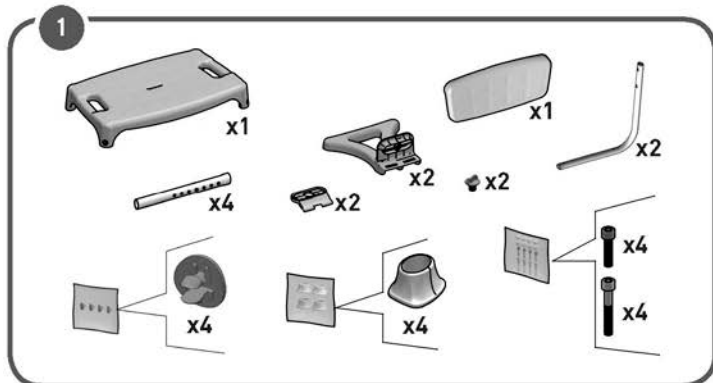

PRODUZIDO EM  
ITÁLIA



# SCAUN PENTRU DUȘ CU SPĂTAR ȘI SUPORT PENTRU BRAȚE

## UTILIZARE PREVĂZUTĂ:

Scaunul pentru duș KING cu spătar și suport pentru brațe permite utilizatorului o creștere a independenței în timpul etapei de duș a igienei personale zilnice, reducând oboseala musculară cauzată de poziția în picioare, precum și riscurile de alunecare și rănire. Picioarele din cauciuc antiderapante asigură aderența la podea, iar versiunile furnizate cu picioarele reglabile pe înălțime permit utilizatorului să modifice cu ușurință înălțimea totală în funcție de cerințele acestuia. În plus, scaunul pentru duș cu înălțime personalizată poate fi utilizat cu diferite setări de lungime pentru picioarele din față și din spate. În special, picioarele din față pot fi mai joase decât cele din spate: acest lucru permite utilizatorului să păstreze o postură mai corectă în timp ce face duș și să faciliteze acțiunile de ridicare și așezare. Datorită flexibilității sale, scaunul pentru duș poate fi așezat chiar și pe o podea denivelată și neuniformă, precum cele obișnuite pentru multe căzi de duș. Spătarul și suporturile pentru brațe asigură o siguranță și un confort suplimentar. Scaunul pentru duș poate fi mutat cu ușurință datorită greutatei reduse a acestuia.

## INDICAȚII ȘI CONTRAINDICAȚII:

Scaunul pentru duș KING este destinat persoanelor în vârstă, utilizatorilor de scaune cu roțile, persoanelor cu mobilitate redusă a zonei lombare, a genunchilor sau a șoldului și tuturor celor care au dificultăți în menținerea poziției verticale în timpul etapelor de duș ale igienei personale zilnice. Utilizatorul trebuie să dispună de autonomia echilibrului în timpul acțiunilor de așezare și ridicare și de capacitatea adecvată de a se menține așezat. Scaunul pentru duș nu trebuie să fie folosit în cazul în care utilizatorul are probleme legate de echilibru sau tulburări de percepție.

## AVERTISMENTE ȘI INDICAȚII PRIVIND SIGURANȚA:

- Greutatea maximă a utilizatorului indicată în instrucțiunile de montaj nu trebuie să fie depășită.
- Înainte de fiecare utilizare, asigurați-vă că scaunul pentru duș este corect asamblat într-o poziție stabilă.
- Scaunul pentru duș poate fi folosit doar pe suprafețe fără obstacole.
- În timpul montării, respectați cu strictețe indicațiile din Manualul de utilizare.
- Riscul de rănire a degetelor poate crește în timpul procesului de montare.
- Nu vă balansați pe scaunul de duș, acest lucru poate duce la alunecare, răsturnare sau cedarea picioarelor. Mențineți întotdeauna scaunul de duș pe cele 4 picioare.
- Nu modificați scaunul pentru duș și componentele sale în niciun fel.
- Nu folosiți scaunul pentru duș dacă este deteriorat sau modificat în vreun fel. Fisurile și deformările pot afecta în mod considerabil performanța și siguranța dispozitivului.
- După utilizare, scaunul pentru duș trebuie să fie îndepărtat din tava de duș pentru a evita orice obstrucție.
- Nu utilizați scaunul de duș într-un scop diferit de cel pentru care prevăzut.
- Scaunul pentru duș nu trebuie să fie depozitat în exterior.

## INFORMAȚII PRIVIND ÎNTREȚINEREA:

Întreținerea produselor constă în procedurile de curățare și igienizare. Pentru a garanta un standard de igienă sigur și adecvat, utilizatorul trebuie să efectueze aceste proceduri înainte de fiecare folosire.

Utilizatorul trebuie să se asigure de integritatea structurală a dispozitivului și a componentelor sale și trebuie să verifice că șuruburile sunt bine strânse. Pentru procedurile de curățare și igienizare, urmați pașii de mai jos:

1. Trebuie să purtați mănuși.
2. Îndepărtați murdăria vizibilă înainte de a proceda la o dezinfectare foarte precisă.
3. Folosiți apă sau un detergent neagresiv pentru procesul de curățare.
4. Ștergeți cu o cârpă uscată și curată

**Alternativ, produsul poate fi curățat în mașinile de spălat vase domestice, la temperatură maximă.**

## CERINȚE PRIVIND REFOLOSIREA:

Produsul este potrivit pentru re folosire de către alți utilizatori. Înainte de re folosirea de către alte persoane, produsul trebuie să fie curățat și igienizat în mod corect. Înainte de transferul produsului către alte persoane, acesta trebuie să fie verificat de către distribuitori autorizați.

## PROCEDURA CORECTĂ DE ELIMINARE:

Nu eliminați produsul împreună cu deșeurile menajere normale. Solicitați autorităților locale să vă comunice în prealabil modul corect și ecologic de a-l elimina.

## RAPORTAREA INCIDENTELOR:

În cazul în care are loc un incident grav care implică acest dispozitiv, vă rugăm să contactați fabricantul acestui produs la [info@imglobaldesign.com](mailto:info@imglobaldesign.com) și autoritatea responsabilă din țara dumneavoastră.

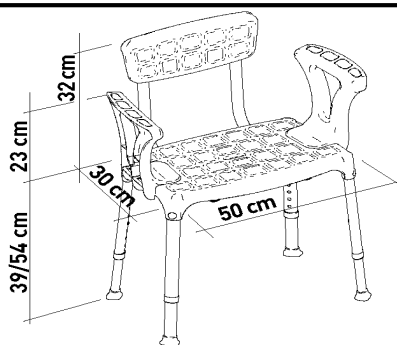



# SCAUN PENTRU DUȘ CU SPĂTAR ȘI SUPORT PENTRU BRAȚE



FABRICAT ÎN  
ITALIA



# DUSCHSITS MED RYGG- OCH ARMBÅGSSTÖD

## AVSEDD ANVÄNDNING

*KING Shower Seat with Backrest and Armrests* ger mer självständighet vid dusch, minskar muskeltrötthet då användaren är i stående position och reducerar risken för halkning och skador. De halkfria gummifötterna gör att produkten står fast på golvet. Versionerna utrustade med höjdstjerbara ben gör det möjligt för användaren att justera höjden så att produkten möter deras krav. I den höjdstjerbara versionen kan dessutom längden på de främre och bakre benen justeras. De främre benen kan vara lägre än de bakre - detta gör det möjligt för användaren att upprätthålla en god hållning vid dusch och gör det dessutom lättare att stå upp och sätta sig. Tack vare sin flexibilitet kan duschsitsen även placeras på ojämna golv som förekommer i ganska många duschkar. Rygg- och armbågsstöd ger ännu högre säkerhet och komfort. Duschsitsen är väldigt lätt och kan därför flyttas utan problem.

## INDIKATIONER OCH KONTRAIKATIONER

Duschsitsen KING Shower Seat är avsedd för äldre personer, rullstolsanvändare, personer med begränsad rörlighet i de nedre extremiteterna och höfterna och alla som har svårt att stå vid dusch. Användaren ska kunna hålla balansen själv medan han eller hon sitter eller står samt upprätthålla sittande kroppsställning. Duschsitsen är inte avsedd för användare som har problem relaterade till balans- eller perceptionsstörningar.

## SÄKERHETSVARNINGAR OCH ANVISNINGAR:

- Den maximala användarvikten i montageanvisningarna bör inte överstigas.
- Innan varje användning ska du kontrollera att duschsitsen är rätt monterad i en stabil ställning.
- Duschsitsen får endast användas på ytor som är fria från hinder.
- Följ bruksanvisningen vid montage.
- Vid montage kan det förekomma en ökad risk för fingerskador.
- Gunga inte på duschsitsen då det kan leda till att du ramlar ner, sitsen välter eller benen sjunker ihop. Duschsitsen ska alltid stå på sina 4 ben.
- Gör inga ändringar i duschsitsen och dess komponenter.
- Använd inte duschsitsen om den är skadad eller ändrad på något sätt. Sprickor och deformationer kan påverka betydligt enhetens prestanda och säkerhet.
- Efter användning ska duschsitsen tas bort från duschkaret för att inte komma i vägen för andra.
- Använd inte duschsitsen för några andra ändamål.
- Duschsitsen får inte förvaras utomhus.

## UNDERHÅLL:

Produktens underhåll bygger på rengörings- och hygienprocedurer. För att garantera säker användning och lämplig hygienstandard ska användaren utföra dessa procedurer innan varje användning.

Användaren bör kontrollera att enhetens och komponenternas konstruktion är intakt samt att skruvarna är tätt åtdragna. Följ stegen nedan vid rengörings- och hygienprocedurer:

1. Använd handskar.
2. Avlägsna synlig smuts innan du påbörjar desinfektion.
3. Använd vatten eller icke-aggressivt rengöringsmedel vid rengöring.
4. Torka av med en torr och ren trasa.

**Produkten kan även rengöras i en diskmaskin inställd på maximal temperatur.**

## KRAV VID ÅTERANVÄNDNING:

Produkten kan återanvändas av andra användare. Innan återanvändning ska produkten ha rengjorts och desinficerats på rätt sätt. Innan produkter transporteras till en annan användare ska den inspekteras av en kvalificerad försäljare.

## KORREKT BORTSKAFFNING:

Produkten får inte slängas med normalt hushållsavfall. Hör dig för hos lokal myndighet om hur produkten ska bortskaffas på ett miljövänligt sätt.

## RAPPORTERING AV OLYCKOR:

Har det inträffat en allvarig olycka med denna enhet, ska du kontakta dess tillverkare via [info@imglobaldesign.com](mailto:info@imglobaldesign.com) samt behörig myndighet i ditt land.

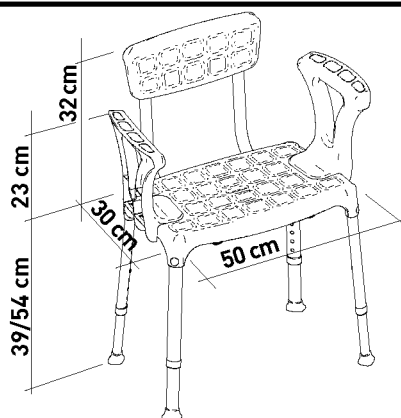

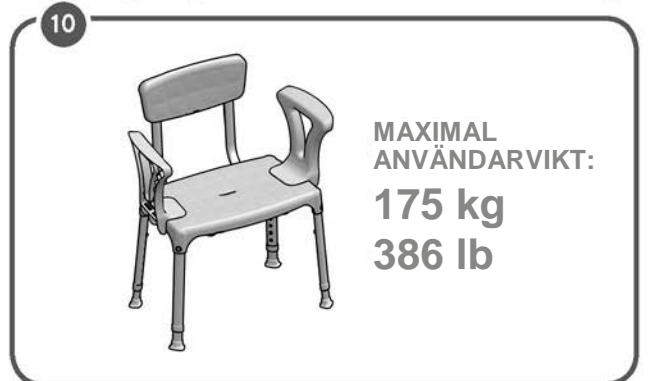
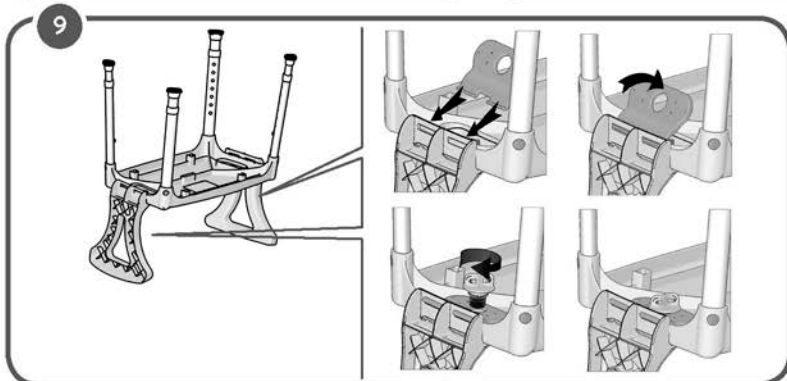
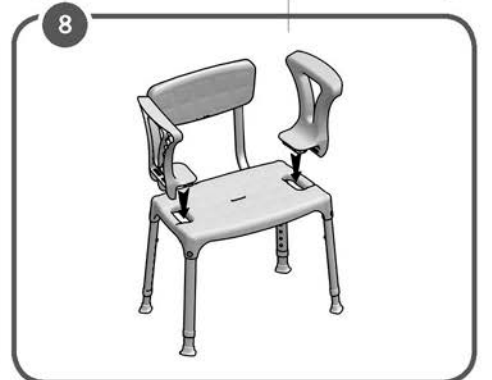
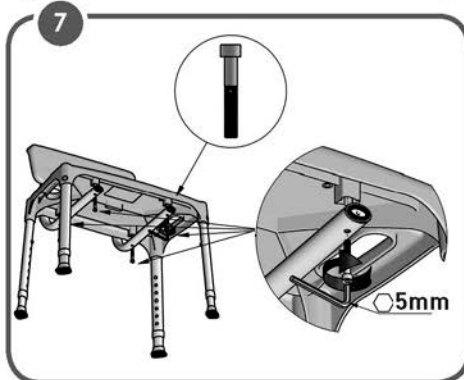
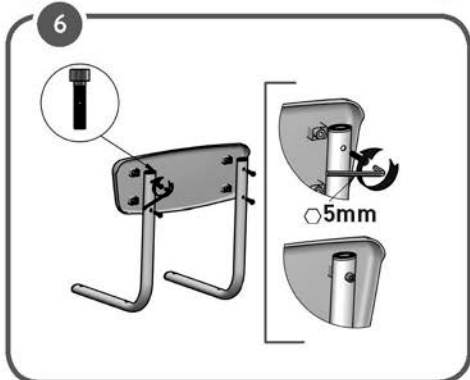
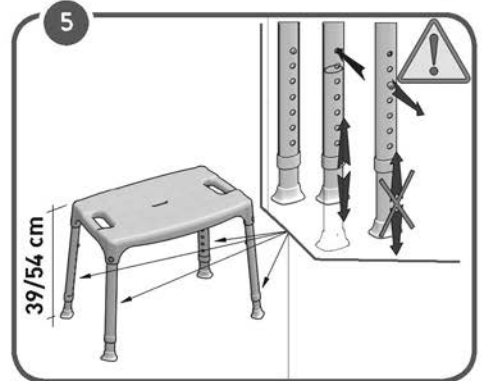
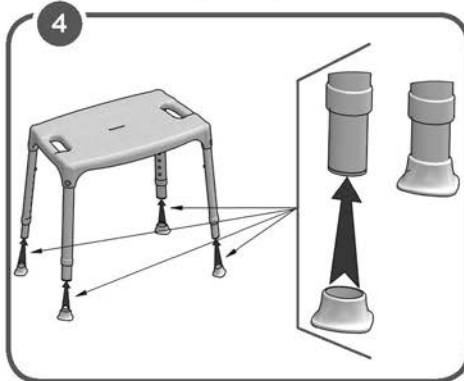
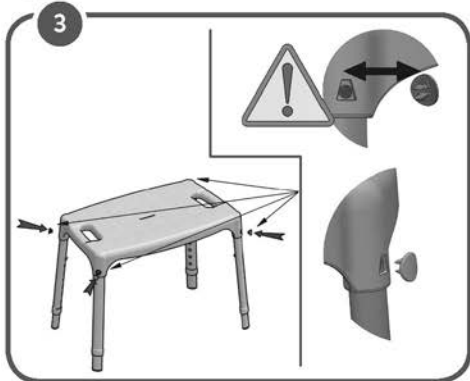
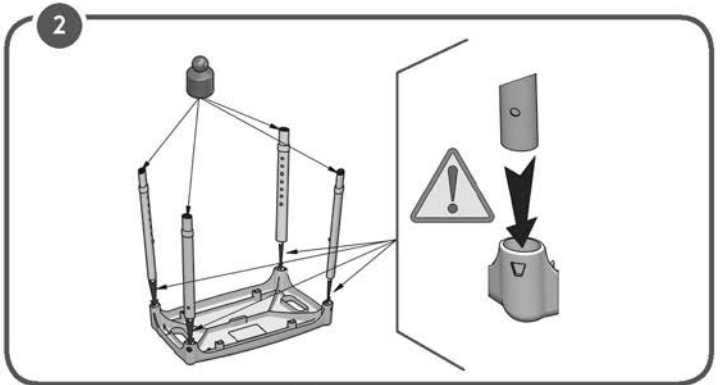
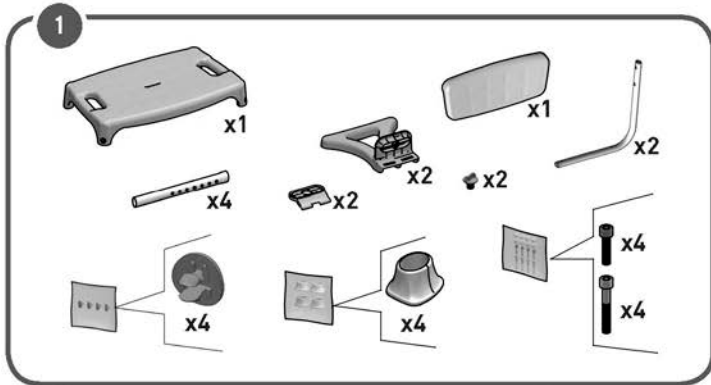

TILLVERKAT I ITALIEN



# SEDEŽ ZA PRHO Z NASLONOM ZA HRBET IN NASLONI ZA ROKE

## NAMEN UPORABE:

KING sedež za prho z naslonom za hrbet in nasloni za roke uporabniku omogoča večjo samostojnost pri vsakodnevni osebni higieni, zmanjšuje utrujenost mišic zaradi stoječega položaja ter nevarnost zdrsa in poškodb. Nedrseče gumijaste nogice zagotavljajo oprijem s tlemi, različice z nastavljivimi nogami pa uporabniku omogočajo enostavno spreminjanje skupne višine glede na njegove zahteve. Poleg tega lahko sedež za prho s prilagojeno višino uporabljate z različnimi nastavitvami dolžine med sprednjimi in zadnjimi nogami. Zlasti sprednje noge so lahko nižje od zadnjih: to uporabniku omogoča pravilnejšo držo med prhanjem ter olajša vstajanje in sedenje. Sedež za prho je zaradi svoje prilagodljivosti mogoče namestiti tudi na neravna in luknjasta tla, kakršna so značilna za številne pladnje za prho. Naslonjalo za hrbet in nasloni za roke zagotavljajo dodatno varnost in udobje. Sedež za prho lahko zaradi lahke teže enostavno premikate.

## NAVEDBE IN PRIPOROČILA:

KING sedež za prho je namenjen starejšim ljudem, uporabnikom invalidskih vozičkov, ljudem z zmanjšano gibljivostjo v ledvenem, kolenskem ali kolčnem delu telesa in vsem, ki imajo težave pri ohranjanju stoječega položaja med prhanjem v fazi vsakodnevne osebne higiene. Uporabnik mora biti med sedenjem in stojo samostojen pri ohranjanju ravnotežja ter imeti ustrezno sposobnost, da ostane v sedečem položaju. Sedeža za prho ne smete uporabljati, če ima uporabnik težave z ravnotežjem ali motnje zaznavanja.

## VARNOSTNA OPOZORILA IN NAPOTKI:

- Največja teža uporabnika, navedena v navodilih za montažo, ne sme biti presežena.
- Pred vsako uporabo se prepričajte, da je sedež za prho pravilno nameščen v stabilnem položaju.
- Sedež za prho lahko uporabljate le na površini brez ovir.
- Med sestavljanjem strogo upoštevajte navodila iz uporabniškega priročnika.
- Med nameščanjem se lahko poveča nevarnost poškodb prstov.
- Ne zibajte se na sedežu za prho, saj lahko pride do zdrsa, prevrnitve ali zdrsa nog. Sedež za prho naj vedno stoji na 4 nogah.
- Sedeža za prho in njegovih sestavnih delov ne spreminjajte na noben način.
- Sedeža za prho ne uporabljajte, če je poškodovan ali kakor koli spremenjen. Razpoke in deformacije lahko močno vplivajo na delovanje in varnost naprave.
- Po uporabi je treba sedež za prho odstraniti iz kadi, da se izognete morebitnim oviram.
- Sedeža za prho ne uporabljajte v druge namene, kot je predvideno.
- Sedeža za prho ne smete shranjevati na prostem.

## PODATKI O VZDRŽEVANJU:

Vzdrževanje izdelka je sestavljeno iz čistilnih in sanitarnih postopkov. Za zagotovitev varne uporabe in ustreznega higienskega standarda mora uporabnik pred vsako uporabo opraviti te postopke.

Uporabnik se mora prepričati o strukturni celovitosti naprave in njenih sestavnih delov ter preveriti tesnost vijakov. Pri čistilnih in sanitarnih postopkih sledite spodnjim korakom:

1. Nosite rokavice.
2. Odstranite vidno umazanijo, preden začnete z najbolj natančnim razkuževanjem.
3. Za čiščenje uporabite vodo ali neagresivno čistilno sredstvo.
4. Obrišite s suho in čisto krpo

**Izdelek lahko čistite tudi v gospodinjstvih pomivalnih strojih pri najvišji temperaturi.**

## ZAHTEVE GLEDE PONOVNE UPORABE:

Izdelek je primeren za ponovno uporabo s strani drugih uporabnikov. Pred ponovno uporabo s strani drugih oseb je treba izdelek pravilno očistiti in razkužiti. Pred prenosom izdelka na druge osebe morajo izdelek preveriti usposobljeni prodajalci.

## PRAVILEN POSTOPEK ZA ZAVRŽENJE:

Izdelka ne odlagajte med običajne gospodinjstve odpadke. Za pravilen in okolju prijazen način odstranjevanja se predhodno pozanimajte pri lokalnih upravnih organih.

## POROČANJE O NEŽELENIH DOGODKIH:

Če je prišlo do resnega zapleta pri uporabi te naprave, se obrnite na proizvajalca izdelka na spletni naslov [info@imglobaldesign.com](mailto:info@imglobaldesign.com) in na pristojni organ v vaši državi.

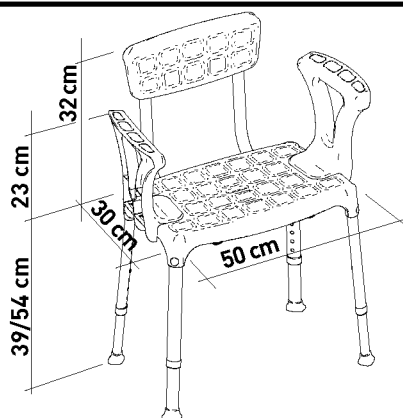

# SEDEŽ ZA PRHO Z NASLONOM ZA HRBET IN NASLONI ZA ROKE

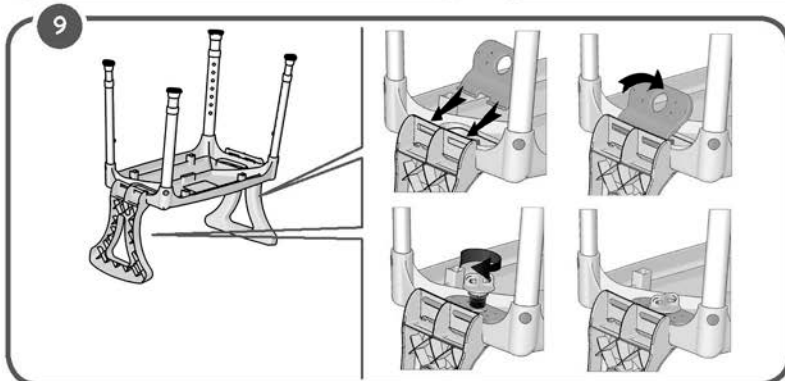
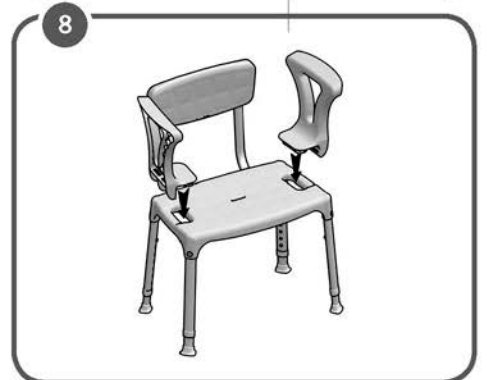
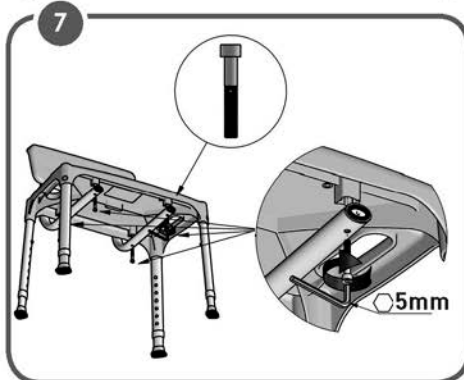
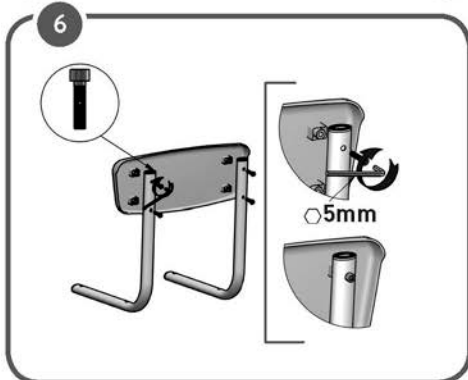
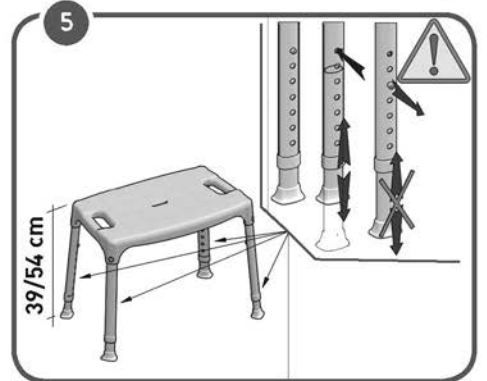
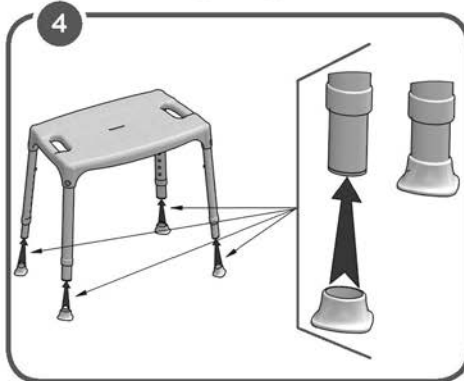
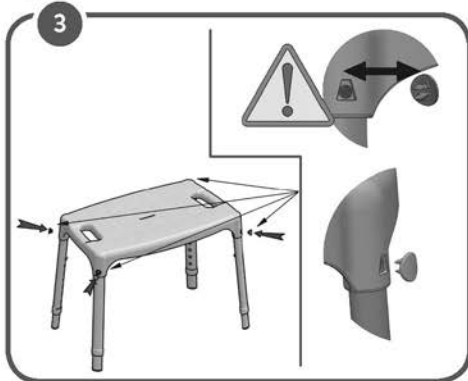
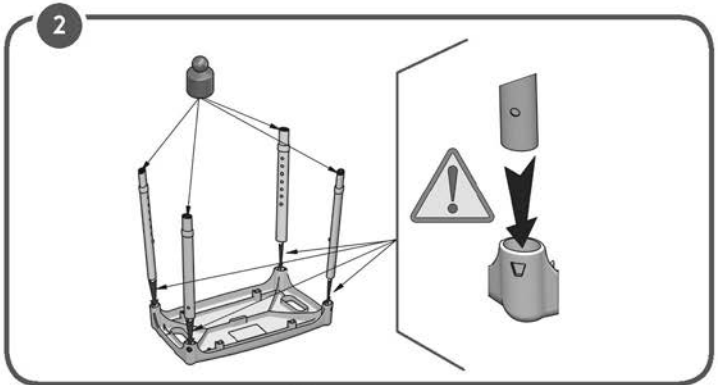
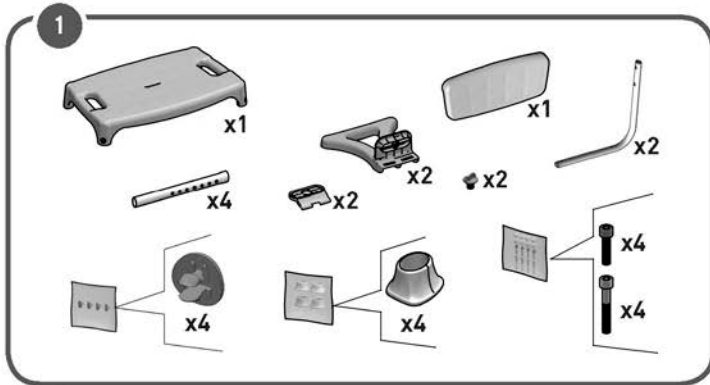

IZDELANO V  
ITALIJI



# SPRCHOVÉ SEDADLO S OPERADLOM A LAKŤOVÝMI OPIERKAMI

## ZAMÝŠĽANÉ POUŽITIE:

Sprchové sedadlo s operadlom a lakťovými opierkami *KING Shower Seat with Backrest and Armrests* umožňuje používateľovi väčšiu nezávislosť počas sprchovania vo fáze každodennej osobnej hygieny, znižuje únavu svalov v dôsledku státia, ako aj riziko pošmyknutia a poranenia. Protišmykové gumové nožičky zaisťujú priľnavosť k podlahe a verzie vybavené výškovo nastaviteľnými nohami umožňujú používateľovi jednoducho zmeniť celkovú výšku podľa svojich požiadaviek. Sprchové sedadlo s prispôsobiteľnou výškou je navyše možné používať s rôznym nastavením dĺžky medzi prednými a zadnými nohami. Predné nohy môžu byť predovšetkým nižšie ako zadné: to umožňuje používateľovi udržať si správnejšie držanie tela pri sprchovaní, ako aj uľahčiť postupy pri státi a sedení. Vďaka svojej flexibilita je sprchové sedadlo možné umiestniť aj na zvlhnutú a nerovnú podlahu, čo typické pre mnohé sprchové vaničky. Operadlo a lakťové opierky poskytujú dodatočnú bezpečnosť a pohodlie. Vďaka nízkej hmotnosti sa sprchové sedadlo dá jednoducho premiestňovať.

## INDIKÁCIE A KONTRAINDIKÁCIE:

Sprchové sedadlo KING Shower Seat je určené starším ľuďom, osobám na invalidnom vozíku, osobám so zníženou pohyblivosťou kolien alebo bedrových kĺbov a všetkým, ktorí majú problémy s udržaním stojacej polohy počas fáz sprchovania pri každodennej osobnej hygieny. Od používateľa sa vyžaduje, aby počas sedenia a státia vedel sám udržiavať rovnováhu a aby mal primeranú schopnosť sedieť. Sprchové sedadlo sa nesmie používať, ak má používateľ problémy súvisiace s rovnováhou alebo poruchami vnímania.

## BEZPEČNOSTNÉ UPOZORNENIE A INDIKÁCIE:

- Nesmie byť prekročená maximálna hmotnosť používateľa uvedená v návode na montáž.
- Pred každým použitím sa uistite, že je sprchové sedadlo správne zostavené a stabilné.
- Sprchové sedadlo je možné používať len na povrchu, ktorý je bez prekážok.
- Pri montáži prísne dodržiavajte všetko čo je uvedené v Návode na používanie.
- Počas procesu montáže sa môže vyskytnúť vyššie riziko poranenia prstov.
- Na sprchovom sedadle sa neohodajte, môže to viesť k pošmyknutiu, prevráteniu alebo zloženiu nôh. Sprchové sedadlo majte vždy položené na 4 nohách.
- Sprchové sedadlo a jeho súčasti nijako neupravujte.
- Sprchové sedadlo nepoužívajte, ak je poškodené alebo akýmkoľvek spôsobom upravené. Praskliny a deformácie môžu výrazne ovplyvniť vlastnosti a bezpečnosť zariadenia.
- Po použití by sa sprchové sedadlo malo vybrať zo sprchovej vaničky, aby sa zabránilo prekážkam.
- Nepoužívajte sprchové sedadlo na iný účel, než na aký je predurčené.
- Sprchové sedadlo nesmie byť skladované vonku.

## INFORMÁCIE O ÚDRŽBE:

Údržba výrobkov pozostáva z čistiacich a hygienických postupov. Aby sa zaručilo bezpečné používanie a primeraný hygienický štandard, používateľ by mal tieto postupy vykonať pred každým použitím.

Používateľ musí zaisťiť štrukturálnu integritu zariadenia a jeho komponentov, a je potrebné kontrolovať pritiahnutie skrutiek. Pri čistení a dezinfekcii postupujte podľa týchto pokynov:

1. Mali by ste nosiť rukavice.
2. Pred vykonaním čo najdokonalejšej dezinfekcie odstráňte evidentné nečistoty.
3. Na čistenie používajte vodu alebo neagresívny čistiaci prostriedok.
4. Utierajte suchou a čistou handričkou.

**Prípadne je výrobok možné čistiť v domácich umývačkách riadu pri maximálnej teplote.**

## POŽIADAVKY NA OPĀTOVNÉ POUŽÍVANIE:

Výrobok je vhodný na opätovné použitie inými používateľmi. Pred opätovným použitím inými osobami musí byť výrobok správne vyčistený a dezinfikovaný. Pred odovzdaním výrobku iným osobám musí výrobok skontrolovať kvalifikovaný predajca.

## POSTUP SPRÁVNEJ LIKVIDÁCIE:

Výrobok nelikvidujte spolu s bežným komunálnym odpadom. Vopred požiadajte váš miestny úrad o správny a ekologický spôsob likvidácie.

## HLÁSENIE NEHODY:

Ak došlo k vážnemu incidentu súvisiacemu s týmto zariadením, kontaktujte výrobcu tohto výrobku na adrese [info@imglobaldesign.com](mailto:info@imglobaldesign.com) a príslušný úrad vo vašej krajine.

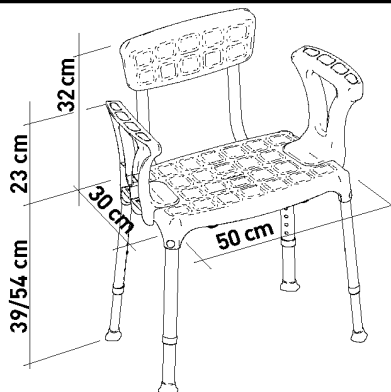



VYROBENÉ V  
TALIANSKU





**LM GLOBAL Design Limited**

Suite 123, The Capel Building,  
Mary's Abbey,  
Dublin 7, D07 VY68, Ireland



**Timago International Group**

Spółka z o.o. i Spółka – Spółka komandytowa  
ul. Karpacka 24/12  
43-316 Bielsko-Biała, Polska



04/2021 (I)